

BLACK+ DECKER™

MATRIX™

COMPACT HEDGE TRIMMER / SHEAR ATTACHMENT

INSTRUCTION MANUAL

CATALOG NUMBER
BDCMTOSS

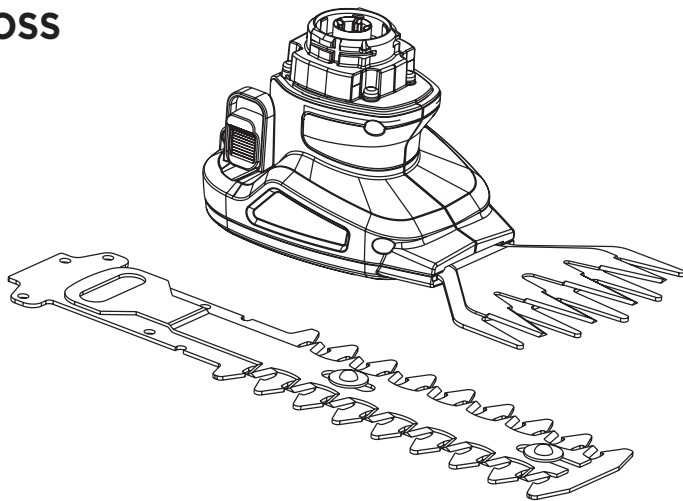

Thank you for choosing BLACK+DECKER!

PLEASE READ BEFORE RETURNING THIS PRODUCT FOR ANY REASON.

If you have a question or experience a problem with your BLACK+DECKER purchase, go to <http://www.blackanddecker.com/instantanswers>

If you can't find the answer or do not have access to the Internet, call 1-800-544-6986 from 8 a.m. to 5 p.m. EST Mon. - Fri. to speak with an agent.

Please have the catalog number available when you call.

SAVE THIS MANUAL FOR FUTURE REFERENCE.

VEA EL ESPAÑOL EN LA CONTRAPORTADA.

INSTRUCTIVO DE OPERACIÓN, CENTROS DE SERVICIO Y PÓLIZA DE GARANTÍA.

ADVERTENCIA: LÉASE ESTE INSTRUCTIVO ANTES DE USAR EL PRODUCTO.

To register your new product, visit
www.BlackandDecker.com/NewOwner

SAFETY GUIDELINES - DEFINITIONS

It is important for you to read and understand this manual. The information it contains relates to protecting **YOUR SAFETY and PREVENTING PROBLEMS**. The symbols below are used to help you recognize this information.

⚠ DANGER: Indicates an imminently hazardous situation which, if not avoided, will result in death or serious injury.

⚠ WARNING: Indicates a potentially hazardous situation which, if not avoided, could result in death or serious injury.

⚠ CAUTION: Indicates a potentially hazardous situation which, if not avoided, may result in minor or moderate injury.

CAUTION: Used without the safety alert symbol indicates potentially hazardous situation which, if not avoided, may result in property damage.

⚠ WARNING: Read all safety warnings and all instructions. *Failure to follow the warnings and instructions may result in electric shock, fire and/or serious injury.*

SAVE ALL WARNINGS AND INSTRUCTIONS FOR FUTURE REFERENCE.

⚠ WARNING: Read all safety warnings and all instructions provided with your Power Unit (BDCDMT112 and BDCDMT120) before using this attachment. *Failure to follow the warnings and instructions may result in electric shock, fire and/or serious injury.*

⚠ WARNING: Read all safety warnings and all instructions. *Failure to follow the warnings and instructions may result in electric shock, fire and/or serious injury.*

IMPORTANT SAFETY WARNINGS AND INSTRUCTIONS TO REDUCE RISK OF INJURY:

- Before any use, be sure everyone using this garden appliance reads and understands all safety instructions and other information contained in this manual.
- Save these instructions and review frequently prior to use and in instructing others.

⚠ WARNING: When using gardening appliances, basic safety precautions should always be followed to reduce risk of fire, electric shock, and personal injury, including the following.

⚠ WARNING: Some dust created by this product contains chemicals known to the State of California to cause cancer, birth defects or other reproductive harm. Some examples of these chemicals are:

- compounds in fertilizers
- compounds in insecticides, herbicides and pesticides
- arsenic and chromium from chemically treated lumber

To reduce your exposure to these chemicals, wear approved safety equipment such as dust masks that are specially designed to filter out microscopic particles.

GENERAL SAFETY WARNINGS AND INSTRUCTIONS FOR ALL HEDGE TRIMMERS & SHEARS

- **AVOID DANGEROUS ENVIRONMENT.** Don't use appliances in damp or wet locations. Don't use appliances in the rain.
- **KEEP CHILDREN AWAY.** All visitors should be kept at a distance from work area.
- **STORE IDLE APPLIANCE INDOORS.** When not in use, hedge trimmer should be stored indoors with the blade cover on, in a dry, and high or locked-up place – out of reach of children.
- **DON'T FORCE APPLIANCE** – It will do the job better and with less likelihood of a risk of injury at the rate for which it was designed.
- **USE APPLIANCE PROPERLY.** Use only for trimming the type of shrub, growth, etc.,

described in the operating instructions. Do not abuse appliance.

- **USE RIGHT APPLIANCE.** Do not use the appliance for any job except that for which it is intended.
- **KEEP HANDS AND ALL PARTS OF BODY AWAY** from blade, the edges are sharp and can cause injury even when the appliance is OFF.
- **BEFORE TRIMMING,** inspect areas for wires, cords, glass or other foreign objects which could come in contact with the blade.
- **DRESS PROPERLY.** Do not wear loose clothing or jewelry. They can be caught in moving parts. Gloves and substantial, non-skid footwear are recommended when working outdoors. Wear protective hair covering to contain long hair.
- **DON'T OVERREACH.** Keep proper footing and balance at all times.
- **USE SAFETY GLASSES AND OTHER SAFETY EQUIPMENT.** Use safety goggles or safety glasses with side shields, complying with applicable safety standards and, when needed, a face shield. Also use face or dust mask if operation is dusty. This applies to all persons in the work area. Also use a hard hat, hearing protection, gloves, safety shoes and dust collection systems when specified or required. Safety glasses or the like are available at extra cost at your local dealer or BLACK+DECKER Service Center.
- **MAINTAIN APPLIANCE WITH CARE.** Keep cutting edges sharp and clean for best performance and to reduce the risk of injury. Follow instructions for proper maintenance. Keep handles dry, clean, and free from oil and grease.
- **AVOID UNINTENTIONAL STARTING.** Don't carry appliance with finger on switch.
- **DO NOT** attempt to remove cut material nor hold material to be cut when blades are moving. Make sure trimmer switch is off when clearing jammed material from blades.
- **CHECK DAMAGED PARTS.** Before further use of the appliance, a guard or other part that is damaged should be carefully checked to determine that it will operate properly and perform its intended function. Check for alignment of moving parts, binding of moving parts, breakage of parts, mounting, and any other condition that may affect its operation.
- A guard or other part that is damaged should be properly repaired or replaced by an Authorized Service Center unless otherwise indicated elsewhere in this manual.
- **STAY ALERT.** Watch what you are doing. Use common sense. Do not operate appliance when you are tired.
- **REPAIRS AND SERVICE.** Repairs, maintenance and any adjustments not specified in this manual should be performed by BLACK+DECKER Authorized Service Centers or other qualified service organizations, always using identical replacement parts.
- **USE OF ACCESSORIES AND ATTACHMENTS.** The use of any accessory or attachment not recommended for use with this appliance could be hazardous.
- **DON'T GRASP THE EXPOSED CUTTING BLADES** or cutting edges when picking up or holding the appliance.
- **DO NOT OPERATE** gardening appliances in gaseous or explosive atmospheres. Motors in these appliances normally spark, and the sparks might ignite fumes.

HEDGE TRIMMER SAFETY WARNINGS:

- keep all parts of the body away from the cutter blade. Do not remove cut material or hold material to be cut when blades are moving. Make sure the switch is off when clearing jammed material. blades coast after turn off. *A moment of inattention while operating the hedge trimmer may result in serious personal injury.*
- Carry the hedge trimmer by the handle with the cutter blade stopped. *Proper handling of the hedge trimmer will reduce possible personal injury from the cutter blades.*
- Hold the power tool by insulated gripping surfaces only, because the cutter blade may contact hidden wiring. *Cutter blades contacting a "live" wire may make exposed metal parts of the power tool "live" and could give the operator an electric shock.*

• **⚠ DANGER: KEEP HANDS AWAY FROM BLADE.** Contact with blade will result in serious personal injury.

- Before trimming, *inspect the area for wires, cords, glass or other foreign objects which could come in contact with the blade.*

IMPORTANT WARNINGS FOR HEDGE TRIMMERS & SHEARS

1. Keep hands away from blades.
2. Do not charge the appliance in rain, or in wet locations.
3. Do not use battery operated appliance in rain.

SYMBOLS

- The label on your tool may include the following symbols. The symbols and their definitions are as follows:

V.....volts

Hz.....hertz

minminutes

— or DC..direct current

ⓘ Class I Construction
(grounded)

□ Class II Construction
(double insulated)

📖 Read instruction manual before use

👁 Use proper eye protection

A.....amperes

W.....watts

~ or AC.....alternating current

n_0no load speed

⊖earthing terminal

⚠safety alert symbol

.../min or rpm...revolutions or

reciprocation per minute

👤 Use proper respiratory protection

👂 Use proper hearing protection

SAVE THESE INSTRUCTIONS

FUNCTIONAL DESCRIPTION - FIGURE A

- Garden shear hedge trimmer attachment
- Grass shear blade
- Hedge trimmer blade
- Blade release button
- Blade cover
- Active lock-off button

ASSEMBLY

⚠ DANGER: KEEP HANDS AWAY FROM BLADE. Contact with blade will result in serious personal injury.

⚠ WARNING: To reduce the risk of injury, turn off and remove battery from tool before making any adjustments or removing or installing attachments or accessories.

REMOVING THE BLADE - FIGURE B

- To remove the blade cover (5) push and hold the blade release button (4) in the direction of the arrow (fig. B)
- Slide the blade cover (5) backwards and lift it off (fig. B). Remove blade.

FITTING THE BLADE - FIGURE C, D

- To install the blade cover, position blade and garden shear hedge trimmer attachment as shown in figure C.
- Fit blade onto the pins on the garden shear hedge trimmer attachment as shown in figure C1.

NOTE: The retaining magnet (7) will keep blade secured to garden shear hedge trimmer attachment.

- Place thumb on blade away from cutting area as shown in figure D. Align blade cover tabs as shown in figure D1.
- Slide blade cover forward until and audible click is heard and the cover is locked into position.

NOTE: Alignment of blade with drive pin and alignment of the back of the blade and the retaining magnet (7) is required when re-fitting the blade cover.

OPERATING INSTRUCTIONS

⚠ DANGER: KEEP HANDS AWAY FROM BLADE. Contact with blade will result in serious personal injury.

⚠ WARNING: Shock hazard. Under no circumstances should this product be used near water.

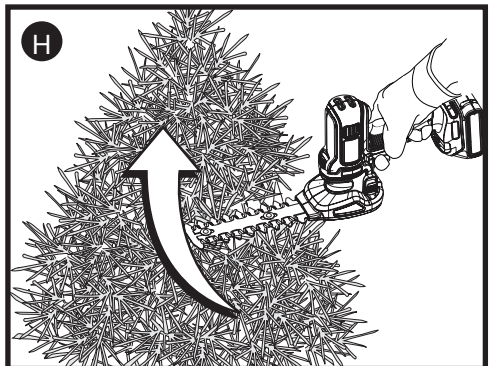
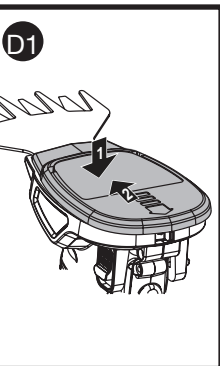
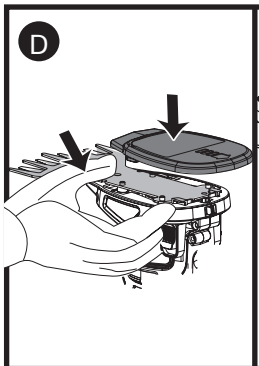
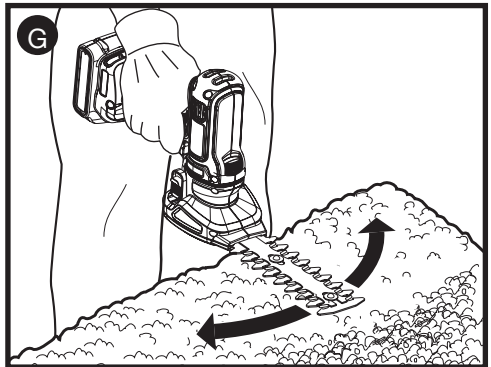
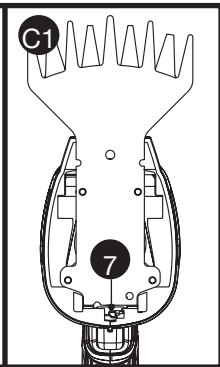
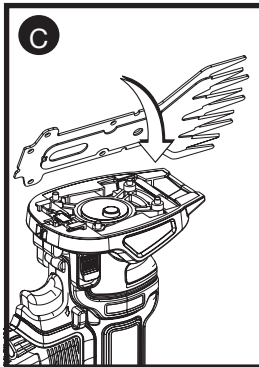
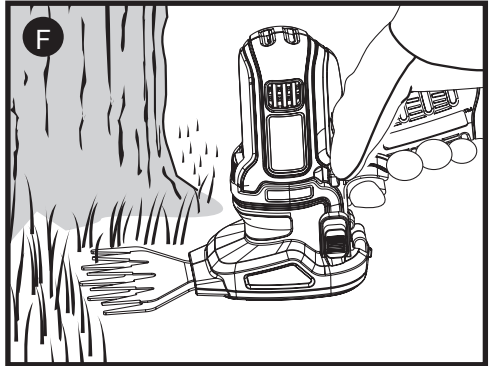
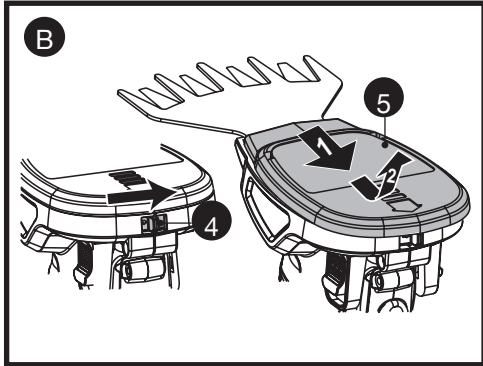
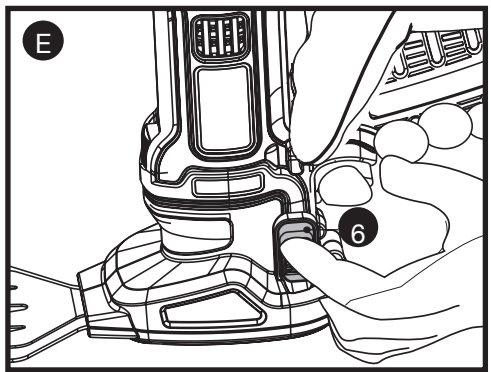
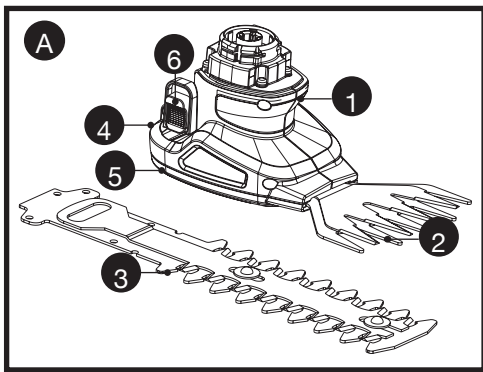

⚠ WARNING: To reduce the risk of injury, turn off and remove battery from tool before making any adjustments or removing or installing attachments or accessories.

⚠ WARNING: Never attempt to lock the switch in the on position.

⚠ CAUTION: Let the tool work at its own pace. Do not overload.

⚠ CAUTION: Blades coast after turn off.

NOTE: NOT COMPATIBLE WITH BDEDMT CORDED POWER UNIT.

IMPORTANT: Refer to Power Unit instruction manual before operating this tool for all safety warnings and details on installing and removing attachments.

OPERATION

NOTE: This tool attachment only operates in the forward direction; the forward/reverse slider of the Power Unit should not be able to be switched to reverse.

- To switch the tool on, press and hold the active lock-off button (6) as shown in **figure E**, then fully press the variable speed switch on the power unit. Once the blades begins to operate, release the active lock-off button (6)
- To switch the tool off, release the variable speed switch.

NOTE: Active lock-off button can be activated on either the left or right side of the garden shear hedge trimmer attachment

HINTS FOR OPTIMUM USE - FIGURE F, G, & H

TRIMMING GRASS

The grass shear blade (2) has been designed for trimming grass and weeds.

⚠ DANGER: KEEP HANDS AWAY FROM BLADE. Contact with blade will result in serious personal injury.

⚠ CAUTION: To reduce risk of injury, wear heavy gardening gloves when handling or changing blades.

⚠ CAUTION: Blades coast after turn off.

- In order to achieve optimum cutting results, only cut dry grass, hold the tool as shown in **fig. F**. Keep your other hand well away from the blade. Maintain a stable working position so that you do not slip. Do not over reach.
- When cutting long grass, work in stages from the top. Take small cuts.
- Keep the tool away from hard objects and delicate plants.
- If the tool starts running slowly, reduce the load.
- To make a closer cut, slightly tilt the tool.
- Take care to avoid any foreign objects. Especially avoid hard objects such as metal wire and railings, as these could damage the blades.
- Spray the blade with a light coating of general purpose oil before first use and whenever the blades begin to look dry.

TRIMMING HEDGES

The Shrub trim blade (3) has been designed for trimming hedges and shrubs.

⚠ DANGER: KEEP HANDS AWAY FROM BLADE. Contact with blade will result in serious personal injury.

⚠ CAUTION: To reduce risk of injury, wear heavy gardening gloves when handling or changing blades.

⚠ CAUTION: Blades coast after turn off.

- For optimal cutting performance slightly tilt the tool (up to 15° relative to the line of cut) so that the blade tips point slightly towards the hedge (**fig. G**). This will cause the blades to cut more effectively.
- Start by trimming the top of the hedge. Hold the tool at the desired angle and move it steadily along the line of cut. The double-sided blade allows you to cut in either direction.

- In order to obtain a very straight cut, stretch a piece of string along the length of the hedge at the desired height. Use the string as a guide line, cutting just above it.
- In order to obtain flat sides, cut upwards with the growth (**fig. H**). Younger stems move outwards when the blade cuts downwards, causing shallow patches in the hedge.
- Take care to avoid any foreign objects. Especially avoid hard objects such as metal wire and railings, as these could damage the blades.
- Regularly oil the blades.

TROUBLESHOOTING

Problem	Possible Cause	Possible Solution
• Unit will not start.	• Attachment is not secured.	• Make certain the attachment is fully pushed into the Power Unit.
	• Power unit forward/reverse slider is not fully depressed in desired direction.	• Push slider completely to the left.

For assistance with your product, visit our website www.blackanddecker.com for the location of the service center nearest you or call the BLACK+DECKER help line at **1-800-544-6986**.

NOTE: Refer to Power Unit instruction manual for troubleshooting solutions regarding operation of the Power Unit.

MAINTENANCE

⚠ DANGER: KEEP HANDS AWAY FROM BLADE. Contact with blade will result in serious personal injury.

- Use only mild soap and damp cloth to clean the tool. Never let any liquid get inside the tool; never immerse any part of the tool into a liquid.
- After use, carefully clean the blades. After cleaning, apply a film of light machine oil to prevent the blades from rusting.

IMPORTANT: To assure product SAFETY and RELIABILITY, repairs, maintenance and adjustment (other than those listed in this manual) should be performed by authorized service centers or other qualified service personnel, always using identical replacement parts.

ACCESSORIES

⚠ WARNING: The use of any accessory not recommended for use with this tool could be hazardous.

Recommended accessories for use with your tool are available from your local dealer or authorized service center. If you need assistance regarding accessories, please call: 1-800-544-6986.

SERVICE INFORMATION

All BLACK+DECKER Service Centers are staffed with trained personnel to provide customers with efficient and reliable power tool service. Whether you need technical advice, repair, or genuine factory replacement parts, contact the BLACK+DECKER location nearest you. To find your local service location visit www.blackanddecker.com

THE RBRC™ SEAL

The RBRC™ (Rechargeable Battery Recycling Corporation) Seal on the lithium-ion battery (or battery pack) indicates that the costs to recycle the battery (or battery pack) at the end of its useful life have already been paid by BLACK+DECKER. In some areas, it is illegal to place spent lithium-ion batteries in the trash or municipal solid waste stream and the RBRC program provides an environmentally conscious alternative.

RBRC in cooperation with BLACK+DECKER and other battery users, has established programs in the United States and Canada to facilitate the collection of spent lithium-ion batteries. Help protect our environment and conserve natural resources by returning the tool to an authorized BLACK+DECKER service center for recycling. You may also contact your local recycling center for information on where to drop off the spent battery, or call **1-800-8-BATTERY**.

Recommended accessories for use with your tool are available from your local dealer or authorized service center. If you need assistance regarding accessories, please call: 1-800-544-6986.



NOTE: This equipment has been tested and found to comply with the limits for a Class B digital device, pursuant to Part 15 of the FCC Rules. These limits are designed to provide reasonable protection against harmful interference in a residential installation. This equipment generates, uses and can radiate radio frequency energy and, if not installed and used in accordance with the instructions, may cause harmful interference to radio communications.

However, there is no guarantee that interference will not occur in a particular installation. If this equipment does cause harmful interference to radio or television reception, which can be determined by turning the equipment off and on, the user is encouraged to try to correct the interference by one or more of the following measures:

- Reorient or relocate the receiving antenna.
- Increase the separation between the equipment and receiver.
- Connect the equipment into an outlet on a circuit different from that to which the receiver is connected.
- Consult the dealer or an experienced radio/TV technician for help.

Changes or modifications to this unit not expressly approved by the party responsible for compliance could void the user's authority to operate the equipment. This Class B digital apparatus complies with Canadian ICES-003.

LIMITED TWO-YEAR HOME USE WARRANTY

Black & Decker (U.S.) Inc. warrants this product for two years against any defects in material or workmanship. The defective product will be replaced or repaired at no charge in either of two ways. The first, which will result in exchanges only, is to return the product to the retailer from whom it was purchased (provided that the store is a participating retailer). Returns should be made within the time period of the retailer's policy for exchanges (usually 30 to 90 days after the sale). Proof of purchase may be required. Please check with the retailer for their specific return policy regarding returns that are beyond the time set for exchanges.

The second option is to take or send the product (prepaid) to a BLACK+DECKER owned or authorized Service Center for repair or replacement at our option. Proof of purchase may be required.

This warranty does not apply to accessories. This warranty gives you specific legal rights and you may have other rights which vary from state to state or province to province. Should you have any questions, contact the manager of your nearest BLACK+DECKER Service Center. This product is not intended for commercial use.

FREE WARNING LABEL REPLACEMENT: If your warning labels become illegible or are missing, call **1-800-544-6986** for a free replacement.

LATIN AMERICA: This warranty does not apply to products sold in Latin America. For products sold in Latin America, check country specific warranty information contained in the packaging, call the local company or see the website for warranty information.

Imported by:
Black & Decker (U.S.) Inc.,
701 E. Joppa Rd.
Towson, MD 21286 U.S.A.



BLACK+ DECKER™

MATRIX™

TAILLE-HAIE COMPACT/MODULES DES CISAILLES

MODE D'EMPLOI

NUMERO DE CATALOGUE BDCMTOSS

Merci d'avoir choisi BLACK+DECKER! Consulter le site Web www.BlackandDecker.com/NewOwner pour enregistrer votre nouveau produit. **À LIRE AVANT DE RETOURNER CE PRODUIT POUR QUELQUE RAISON QUE CE SOIT :**

Si des questions ou des problèmes surgissent après l'achat d'un produit BLACK+DECKER, consulter le site Web www.blackanddecker.com/instantanswers pour obtenir des réponses instantanément 24 heures par jour. Si la réponse est introuvable ou en l'absence d'accès à l'Internet, composer le 1 800 544-6986 de 8 h à 17 h HNE, du lundi au vendredi, pour parler avec un agent. Prière d'avoir le numéro de catalogue sous la main lors de l'appel.

Pour l'achat d'un filtre de rechange composer le 1-888-678-7278
CONSERVER CE MODE D'EMPLOI POUR UN USAGE ULTÉRIEUR.

Consulter le site Web www.BlackandDecker.com/NewOwner pour enregistrer votre nouveau produit.

LIGNES DIRECTRICES EN MATIÈRE DE SÉCURITÉ - DÉFINITIONS

Il est important que vous lisiez et compreniez ce mode d'emploi. Les informations qu'il contient concernent VOTRE SÉCURITÉ et visent à ÉVITER TOUT PROBLÈME. Les symboles ci-dessous servent à vous aider à reconnaître cette information.

⚠ DANGER : Indique une situation dangereuse imminente qui, si elle n'est pas évitée, causera la mort ou des graves blessures.

⚠ AVERTISSEMENT : Indique une situation potentiellement dangereuse qui, si elle n'est pas évitée, pourrait causer la mort ou de graves blessures.

⚠ MISE EN GARDE : Indique une situation potentiellement dangereuse qui, si elle n'est pas évitée, pourrait causer des blessures mineures ou modérées.

AVIS : Utilisé sans le symbole d'alerte à la sécurité, indique une situation potentiellement dangereuse qui, si elle n'est pas évitée, peut résulter en des dommages à la propriété.

⚠ AVERTISSEMENT : Lire tous les avertissements de sécurité et toutes les directives. Le non-respect des avertissements et des directives pourrait se solder par un choc électrique, un incendie et/ou une blessure grave.

Conserver tous les avertissements et toutes les directives pour un usage ultérieur.

⚠ AVERTISSEMENT : Lire tous les avertissements de sécurité et toutes les directives fournies avec le bloc d'alimentation (BDCDMT112, BDCDMT120) avant d'utiliser l'accessoire. Le non-respect des avertissements et des directives peut entraîner des risques de décharge électrique, d'incendie ou de blessures graves.

⚠ AVERTISSEMENT : S'assurer de lire et de comprendre toutes les directives. À défaut de suivre les directives sous-mentionnées, un choc électrique, un incendie et des blessures corporelles graves pourraient survenir.

AVERTISSEMENTS DE SÉCURITÉ ET DIRECTIVES IMPORTANTES : RÉDUCTION DES RISQUES ET DES BLESSURES :

• Avant tout usage, s'assurer que tout utilisateur de cet appareil électrique de jardin lise et comprenne toutes les directives de sécurité ainsi que l'information comprise dans le présent manuel.

• Conserv

⚠ AVERTISSEMENT : Si des appareils électriques de jardin sont utilisés, des précautions de base en matière de sécurité doivent être suivies afin de réduire le risque d'incendie, de choc électrique et de blessure corporelle, notamment les suivantes.

⚠ AVERTISSEMENT : Ce produit contient des produits chimiques, y compris du plomb, reconnus par l'État de la Californie comme étant cancérigènes et pouvant entraîner des anomalies congénitales et d'autres dangers relatifs à la reproduction. Se laver les mains après la manipulation de l'appareil.

⚠ AVERTISSEMENT : Certaines poussières produites par cet outil contiennent des produits chimiques reconnus par l'État de la Californie comme étant cancérigènes et pouvant entraîner des anomalies congénitales et d'autres dangers relatifs à la reproduction. Voici quelques exemples de ces produits chimiques :

- composés présents dans les engrais
- composés présents dans les insecticides, herbicides et pesticides
- arsenic et chrome provenant de bois traité chimiquement

Pour réduire votre exposition à ces produits chimiques, porter un équipement de sécurité approuvé comme un masque anti-poussières conçu spécialement pour filtrer les particules microscopiques.

AVERTISSEMENTS ET DIRECTIVES DE SÉCURITÉ GÉNÉRALES POUR TOUS LES TAILLE-HAIES ET TONDEUSES

• **ÉVITER LES ENVIRONNEMENTS DANGEREUX :** Ne pas utiliser d'appareils électriques dans un endroit humide ou mouillé. Ne pas les utiliser sous la pluie.

• **TENIR LES ENFANTS À L'ÉCART.** Tous les visiteurs doivent se trouver à une distance de la zone de travail.

• **RANGER LES APPAREILS ÉLECTRIQUES INUTILISÉS À L'INTÉRIEUR.** Lorsqu'il n'est pas utilisé, le taille-buisson doit être rangé à l'intérieur, le couvre-lame étant en place, dans un endroit sec, en hauteur ou dans un endroit verrouillé, hors de la portée des enfants.

• **NE PAS FORCER L'APPAREIL :** le travail sera mieux fait à la vitesse pour laquelle il a été conçu et présentera un risque inférieur de blessure.

• **UTILISER l'appareil électrique CORRECTEMENT.** Utiliser seulement pour le taillage du type d'arbuste, pousse, etc., décrit dans le mode d'emploi. Ne pas utiliser l'appareil électrique de façon abusive.

• **UTILISER L'APPAREIL ÉLECTRIQUE APPROPRIÉ.** N'utilisez pas l'appareil électrique pour toute autre application que celui pour laquelle il a été prévu.

• **TENIR LES MAINS ET TOUTES AUTRES PARTIES DU CORPS HORS D'ATTEINTE** de la lame, les arêtes sont tranchantes et peuvent provoquer une blessure même si l'appareil électrique est HORS TENSION.

• **AVANT LE TAILLAGE,** inspecter les zones pour tout fil, cordes, verre et autres objets

étrangers qui pourraient entrer en contact avec la lame.

• **S'HABILLER DE MANIÈRE APPROPRIÉE.** Ne pas porter de vêtements amples ni de bijoux. Ils peuvent s'enchevêtrer dans les pièces mobiles. Des gants et des chaussures adéquates antidérapantes sont recommandés lors de travaux à l'extérieur. Se couvrir les cheveux s'ils sont longs.

• **NE PAS TROP TENDRE LES BRAS.** Conserver son équilibre en tout temps.

• **UTILISER DES LUNETTES DE SÉCURITÉ ET TOUT AUTRE ÉQUIPEMENT DE SÉCURITÉ.** Utiliser des lunettes de sécurité munies de protecteurs latéraux conformes aux normes en matière de sécurité et, le cas échéant, un protecteur facial. Utiliser également un masque facial ou anti-poussières si l'opération génère de la poussière. Ces directives s'appliquent à toutes personnes dans la zone de travail. Utiliser aussi un casque de sécurité, des protecteurs auditifs, des chaussures sécuritaires et des systèmes de dépoussiérage lorsque prévus ou exigés. Des lunettes de sécurité et accessoires similaires sont disponibles pour l'achat chez votre détaillant ou à votre centre de réparation BLACK+DECKER.

• **PRENDRE SOIN DE** l'appareil électrique. Maintenir les arêtes de coupe tranchantes et propres afin d'assurer la meilleure performance et pour réduire le risque de blessures. Suivre les directives pour assurer un bon entretien. Maintenir les poignées sèches, propres et exemptes d'huile et de graisse.

• **EMPÊCHER UN RISQUE DE DÉMARRAGE ACCIDENTEL.** Ne pas transporter l'appareil électrique alors que le doigt repose sur l'interrupteur.

• **NE PAS ESSAYER** d'enlever les matériaux découpés ou de tenir la matière à couper lorsque les lames sont en mouvement. S'assurer que l'interrupteur du taille-haie est en position d'arrêt lors du dégagement de la matière coincée dans les lames.

• **VÉRIFIER LES PIÈCES ENDOMMAGÉES.** Avant toute utilisation ultérieure de l'appareil électrique, un dispositif de protection endommagé, ou toute autre pièce endommagée, doit être examiné soigneusement afin d'assurer un fonctionnement adéquat selon sa fonction prévue. Vérifier l'alignement des pièces mobiles, la présence de grippage des pièces mobiles, de rupture de pièces, la fixation et tout autre problème pouvant nuire au fonctionnement de l'outil.

• Un dispositif de protection endommagé (ou toute autre pièce) doit être réparé ou remplacé adéquatement par un centre de réparation autorisé à moins d'un avis contraire indiqué dans le présent mode d'emploi.

• **RESTER VIGILANT.** Surveiller son travail. Faire preuve de jugement. Ne pas utiliser l'appareil électrique en cas de fatigue.

• **RÉPARATIONS ET ENTRETIEN.** Les réparations, l'entretien et tout réglage non précisés dans ce mode d'emploi devraient être effectués à un centre de réparation autorisé BLACK+DECKER ou à tout autre centre de réparation professionnel. Utiliser toujours des pièces de rechange identiques.

• **L'UTILISATION D'ACCESSOIRES ET DE PIÈCES.** L'utilisation de tout accessoire ou pièce non recommandé avec cet appareil électrique pourrait s'avérer dangereuse.

• **NE PAS SAISIR LES LAMES DE COUPE EXPOSÉES** ou les arêtes tranchantes pour prendre ou ramasser l'appareil électrique.

• **NE PAS UTILISER** d'appareils électriques de jardin dans un milieu gazeux ou déflamant. Les moteurs de ces appareils électriques produisent normalement des étincelles qui pourraient enflammer des vapeurs.

AVERTISSEMENTS IMPORTANTS POUR LES TAILLE-HAIES ET TONDEUSES.

1. Tenir les mains loin des lames.

2. Ne pas charger l'appareil électrique sous la pluie ou dans des endroits humides.

3. Ne pas utiliser des appareils électriques fonctionnant sur piles sous la pluie.

AVERTISSEMENTS DE SÉCURITÉ RELATIFS AU TAILLE-HAIE :

• **Tenir toutes les parties du corps loin de la lame de l'outil de coupe. Ne pas enlever la matière coupée ni tenir la matière à couper lorsque les lames fonctionnent. S'assurer que l'interrupteur est en position d'arrêt lors du dégagement de la matière coincée.**

Les lames continuent de fonctionner après l'arrêt de l'outil. Un moment d'inattention, durant l'utilisation d'un taille-haie, peut se solder par de graves blessures corporelles.

• Transporter le taille-haie par sa poignée une fois la lame de l'outil de coupe arrêtée. *Une manutention adéquate du taille-haie permet de réduire les blessures corporelles possibles avec les lames de l'outil de coupe*

• Tenir l'outil électrique par ses surfaces de prise isolées seulement, car la lame de l'outil de coupe peut entrer en contact avec un câblage caché. *Tout contact entre les lames de l'outil de coupe et un fil « sous tension » risque de mettre « sous tension » les pièces métalliques exposées de l'outil et de donner un choc électrique à l'opérateur.*

- ⚠ **DANGER: TENIR LES MAINS ÉLOIGNÉES DE LA LAME.** Tout contact avec la lame risque de causer de graves blessures corporelles.
- Avant le taillage, inspecter la zone pour tout fil, cordes, verre et autres objets étrangers qui pourraient entrer en contact avec la lame.

AVERTISSEMENTS IMPORTANTS POUR LES TAILLE-HAIES ET TONDEUSES

1. Tenir les mains éloignées des lames.
2. Ne pas charger l'appareil électrique sous la pluie ou dans des endroits humides.
3. Ne pas utiliser des appareils électriques fonctionnant sur piles sous la pluie.

SÍMBOLOS

- La etiqueta de su herramienta puede incluir los siguientes símbolos. Los símbolos y sus definiciones son los siguientes:

V.....	voltios	A.....	amperios
Hz.....	hertz	W.....	vatios
min.....	minutos	~	corriente alterna
⎓.....	corriente directa	n _o	no velocidad sin carga
Ⓜ.....	Construcción Clase I (mis à la terre)	Ⓧ.....	terminal a tierra
Ⓜ.....	Construcción de clase II	⚠.....	simbolo de alerta
.../min.....	revoluciones o minuto seguridad		
📖.....	Lea el manual de instrucciones antes del uso		
👁.....	Use protección adecuada para las vías respiratorias		
👁.....	Use protección adecuada para los ojos		
👂.....	Use protección adecuada para los oídos		

CONSERVER CES DIRECTIVES

DESCRIPTION FONCTIONNELLE - FIGURE A

1. Module de cisaille de jardin
2. Lame de cisaille à gazon
3. Lame de taille-buisson
4. Bouton de dégagement de la lame
5. Couver-lame
6. Bouton de verrouillage actif

ASSEMBLAGE

- ⚠ **DANGER: TENIR LES MAINS ÉLOIGNÉES DE LA LAME.** Tout contact avec la lame risque de causer de graves blessures corporelles.

⚠ **AVERTISSEMENT** : Pour réduire le risque de blessures, toujours retirer le module de cisaille de jardin du bloc d'alimentation avant d'effectuer n'importe lequel des réglages ou des opérations qui suivent.

⚠ **AVERTISSEMENT** : Éviter de mettre en marche l'outil accidentellement durant son assemblage.

DÉPOSE DE LA LAME - FIGURE B

- Pour retirer le couver-lame (5), enfoncer le bouton de dégagement de la lame (4) et le maintenir en cette position, dans le sens de la flèche (fig. B)
- Glisser le couver-lame (5) vers l'arrière et le soulever (fig. B). Déposer la lame.

POSE DE LA LAME - FIGURE C ET D

- Pour installer le couver-lame, placer la lame et le module de cisaille de jardin comme l'illustre la figure C.
- Poser la lame sur les ergots présents sur le module de cisaille de jardin comme l'illustre la figure C1.

REMARQUE : L'aimant de retenue (7) garde la lame fixée au module de cisaille de jardin.

- Placer le pouce sur la lame, loin de la zone tranchante comme l'illustre la figure D. Aligner les languettes du couver-lame comme l'illustre la figure D1.

- Glisser le couver-lame vers l'avant jusqu'à ce qu'un clic se fasse entendre et que le couver-lame soit bloqué en position.

REMARQUE : Il est nécessaire que la lame soit alignée sur l'ergot d'entraînement et que le dos de la lame et l'aimant de retenue (7) soit alignés au moment de réinstaller le couver-lame.

DIRECTIVES D'UTILISATION

⚠ DANGER: TENIR LES MAINS ÉLOIGNÉES DE LA LAME. Tout contact avec la lame risque de causer de graves blessures corporelles.

⚠ AVERTISSEMENT : Risque de décharge électrique. Ne jamais utiliser ce produit près de l'eau.

⚠ AVERTISSEMENT : Pour réduire le risque de blessures, éteindre l'outil et en retirer le bloc-piles avant d'effectuer tout réglage ou de retirer ou d'installer tout module ou accessoire.

⚠ AVERTISSEMENT : Ne jamais tenter de verrouiller l'interrupteur en position de marche.

⚠ MISE EN GARDE : Laisser l'outil fonctionner à son propre rythme. Ne pas le surcharger.

⚠ MISE EN GARDE : Les lames continuent de fonctionner après l'arrêt de l'outil.

REMARQUE : NON COMPATIBLE AVEC LE BLOC D'ALIMENTATION CÂBLÉ BDEDMT.

REMARQUE : Consulter le mode d'emploi du bloc d'alimentation avant d'utiliser l'outil pour connaître tous les avertissements de sécurité et les détails au sujet de l'installation et du retrait des modules.

• Pour mettre l'outil en marche, tenir le bouton de verrouillage actif (6) enfoncé comme l'illustre la figure E, puis appuyer à fond sur la détente à vitesse variable sur le bloc d'alimentation. Quand les lames commencent à bouger, relâcher le bouton de verrouillage actif (6).

FONCTIONNEMENT

REMARQUE : Le bouton de verrouillage actif peut être activé du côté gauche ou droit du module de cisaille de jardin.

• Pour éteindre l'outil, relâcher la détente à vitesse variable.

REMARQUE : Ce module ne fonctionne que vers l'avant. Le commutateur coulissant avant/arrière du bloc d'alimentation ne devrait pas être capable de commuter vers l'arrière.

CONSEILS POUR OPTIMISER L'UTILISATION - FIGURE F, G ET H TAILLER LE GAZON

La lame de la cisaille à gazon (2) a été conçue pour tailler le gazon et les mauvaises herbes.

⚠ DANGER: TENIR LES MAINS ÉLOIGNÉES DE LA LAME. Tout contact avec la lame risque de causer de graves blessures corporelles.

⚠ MISE EN GARDE : Pour réduire le risque de blessures, porter des gants de jardinage résistants lors de la manipulation et du changement des lames.

⚠ MISE EN GARDE : Les lames continuent de fonctionner après l'arrêt de l'outil.

- Afin d'obtenir des résultats de coupe optimaux, ne couper que l'herbe sèche; tenir l'outil comme l'illustre la fig. F. Garder l'autre main éloignée de la lame. Maintenir une position de travail stable afin de ne pas glisser. Ne pas trop se pencher.
- Lors de la coupe d'herbes hautes, travailler par étapes en commençant par le haut. Faire de petites coupes.
- Tenir l'outil à distance des objets durs et des plantes délicates.
- Si l'outil ralentit sa vitesse, réduire sa charge.
- Pour couper de plus près, incliner légèrement l'outil.
- Éviter soigneusement tout objet étranger. Éviter particulièrement les objets durs, notamment le fil métallique et les rampes, car ils risqueraient d'endommager les lames.
- Pulvériser la lame d'une légère couche d'huile tout usage avant la première utilisation et lorsqu'elle prend un aspect sec.

TAILLER LES HAIES

La lame de taille-buisson (3) a été conçue pour tailler les haies et les buissons.

⚠ DANGER: TENIR LES MAINS ÉLOIGNÉES DE LA LAME. Tout contact avec la lame risque de causer de graves blessures corporelles.

⚠ MISE EN GARDE : Pour réduire le risque de blessures, porter des gants de jardinage résistants lors de la manipulation et du changement des lames.

⚠ MISE EN GARDE : Les lames continuent de fonctionner après l'arrêt de l'outil.

- Pour optimiser la performance de coupe, incliner légèrement l'outil (jusqu'à 15° relativement à la ligne de coupe) de manière à ce que les pointes de la lame soient dirigées légèrement vers la haie (fig. G). Ainsi, la lame coupera plus efficacement.
- Commencer par tailler le sommet de la haie. Tenir l'outil à l'angle désiré et le déplacer de façon constante, le long de la ligne de coupe. La lame à double tranchant permet de couper dans un sens comme dans l'autre.
- Pour obtenir une coupe très droite, étirer un bout de fil sur toute la longueur de la haie, à la hauteur désirée. Utiliser le fil comme ligne guide et couper tout juste au-dessus du fil.
- Pour obtenir des côtés plats, couper dans le sens ascendant de la croissance (fig. H). Les jeunes pousses se déplacent vers l'extérieur lorsque la lame coupe vers le bas, ce qui laisse de petits creux dans la haie.
- Éviter soigneusement tout objet étranger. Éviter particulièrement les objets durs, notamment le fil métallique et les rampes, car ils risqueraient d'endommager les lames.
- Huiler régulièrement les lames.

DÉPANNAGE

Problème

- L'appareil ne démarre pas.

Cause possible

- Le module n'est pas solidement fixé.
- Le commutateur coulissant avant/arrière du bloc d'alimentation n'est pas entièrement coulissé dans la direction voulue.

Solution possible

- S'assurer que le module est poussé entièrement dans le bloc d'alimentation.
- Push slider completely to the left or right.
- Coulisser le commutateur coulissant complètement vers la gauche ou la droite.

Pour de l'aide avec l'outil, consulter notre site Web www.blackanddecker.com pour l'emplacement du centre de réparation le plus près ou communiquer avec l'assistance BLACK+DECKER au **1-800-544-6986**.

REMARQUE : Consulter le mode d'emploi du bloc d'alimentation pour trouver des solutions de dépannage en cas de défaut de fonctionnement.

LE SCEAU RBRC^{MC}

Le sceau SRPRC^{MC} (Société de Recyclage des Piles Rechargeables au Canada) sur la pile lithium-ion (ou sur le bloc-piles) indique que son coût de recyclage (ou celui du bloc-piles) à la fin de sa vie utile sera payé par BLACK+DECKER. Dans certaines régions, il est illégal de jeter les piles lithium-ion dans les poubelles ou dans le système municipal d'évacuation des résidus solides. Le programme RBRC représente donc une alternative sensibilisée à l'environnement.

La SRPRC en collaboration avec BLACK+DECKER et d'autres utilisateurs de piles ont établi aux États-Unis et au Canada des programmes facilitant la cueillette des piles lithium-ion épuisées. Aidez-nous à protéger l'environnement et à conserver nos ressources naturelles en retournant l'outil à un centre de réparation BLACK+DECKER pour qu'elles soient recyclées. Vous pouvez aussi communiquer avec votre centre local de recyclage qui vous fera part du lieu de disposition de vos batteries épuisées ou composer le numéro **1-800-8-BATTERY**.



ENTRETIEN

⚠ DANGER : TENIR LES MAINS ÉLOIGNÉES DE LA LAME. Tout contact avec la lame risque de causer de graves blessures corporelles.

Nettoyer l'outil seulement à l'aide d'un savon doux et d'un linge humide. Ne laisser aucun liquide s'infiltrer dans l'outil et ne jamais immerger l'outil.

IMPORTANT : Pour assurer la SÉCURITÉ D'EMPLOI et la FIABILITÉ de l'outil, n'en confier la réparation, l'entretien et les rajustements qu'à un centre de service ou à un atelier d'entretien

autorisé n'utilisant que des pièces de rechange identiques.

ACCESSOIRES

⚠ AVERTISSEMENT : L'utilisation de tout accessoire non recommandé pour l'outil peut être dangereuse.

Les détaillants et le centre de service de la région vendent les accessoires recommandés pour l'outil. Pour trouver un accessoire, composer le **1 800 544-6986**.

Cet appareil est conforme aux dispositions du paragraphe 15 des règlements de la FCC.

Son fonctionnement est régi par les deux conditions suivantes : (1) Cet appareil ne peut pas causer d'interférence nuisible et (2) cet appareil doit accepter toutes les interférences reçues, y compris celles qui risquent d'en gêner le fonctionnement.

REMARQUE : ce matériel a été testé et a été déclaré conforme aux limites en vigueur concernant les dispositifs numériques de classe B, en vertu de la partie 15 de la réglementation FCC. Ces limites visent à assurer une protection raisonnable contre tout brouillage nuisible dans une installation résidentielle. Ce matériel produit, consomme et peut émettre une énergie de radiofréquence et, s'il n'est pas installé et utilisé conformément aux directives qui l'accompagnent, il peut entraîner un brouillage nuisible des communications radio. Cependant, nous ne garantissons pas l'absence de brouillage dans tous les types d'environnement. Si, après avoir effectué une vérification en mettant l'appareil hors tension puis sous tension, l'utilisateur s'aperçoit que ce brouillage provoque un brouillage nuisible à la réception des signaux de radio ou de télévision, il lui faudra essayer de corriger ce brouillage en prenant une ou plusieurs des mesures ci-dessous :

- Réorienter ou repositionner l'antenne de réception.
- Éloigner le plus possible le matériel du récepteur.
- Brancher le matériel dans une prise électrique située sur un circuit différent de celui du récepteur.
- Consulter le distributeur ou un technicien radio/télévision expérimenté pour obtenir de l'aide.

Tout changement ou toute modification à cet appareil qui n'est pas expressément approuvé par l'institution responsable de la conformité peut faire annuler le droit de l'utilisateur d'utiliser ce matériel. Cet appareil numérique de la classe B est conforme à la norme NMB-003 du Canada.

INFORMATION SUR LES RÉPARATIONS

Tous les centres de réparation BLACK+DECKER sont dotés de personnel qualifié en matière d'outillage électrique; ils sont donc en mesure d'offrir à leur clientèle un service efficace et fiable. Que ce soit pour un avis technique, une réparation ou des pièces de rechange authentiques installées en usine, communiquer avec l'établissement BLACK+DECKER le plus près de chez vous. Pour trouver l'établissement de réparation de votre région, composer le numéro suivant : **1-800-544-6986** ou consulter le site www.blackanddecker.com

GARANTIE COMPLÈTE DE DEUX ANS POUR UNE UTILISATION DOMESTIQUE

Black & Decker (E.-U.) Inc. garantit ce produit pour une durée de deux ans contre tout défaut de matériau ou de fabrication. Le produit défectueux sera remplacé ou réparé sans frais de l'une des deux façons suivantes : La première façon consiste en un simple échange chez le détaillant qui l'a vendu (pourvu qu'il s'agisse d'un détaillant participant). Tout retour doit se faire durant la période correspondant à la politique d'échange du détaillant (habituellement, de 30 à 90 jours après l'achat). Une preuve d'achat peut être requise. Vérifier auprès du détaillant pour connaître sa politique concernant les retours hors de la période définie pour les échanges. La deuxième option est d'apporter ou d'envoyer le produit (transport payé d'avance) à un centre de réparation autorisé ou à un centre de réparation de BLACK+DECKER pour faire réparer ou échanger le produit, à notre discrétion. Cette garantie ne s'applique pas aux accessoires. Cette garantie vous accorde des droits légaux spécifiques et vous pourriez avoir d'autres droits qui varient d'un État ou d'une province à l'autre. Pour toute question, communiquer avec le directeur du centre de réparation BLACK+DECKER le plus près de chez vous. Ce produit n'est pas destiné à un usage commercial.

REMPACEMENT GRATUIT DES ÉTIQUETTES D'AVERTISSEMENT : si les étiquettes d'avertissement deviennent illisibles ou sont manquantes, composer le **1-800-544-6986** pour en obtenir le remplacement gratuit.

AMÉRIQUE LATINE : cette garantie ne s'applique pas aux produits vendus en Amérique latine. Pour ceux-ci, veuillez consulter les informations relatives à la garantie spécifique présente dans l'emballage, appeler l'entreprise locale ou consulter le site Web pour les informations relatives à cette garantie.

Imported by / Importé par
Black & Decker Canada Inc.
100 Central Ave.
Brockville (Ontario) K6V 5W6

BLACK+ DECKER™

MATRIX™

**ADITAMENTO DE
CORTASETOS/
TIJERAS COMPACTO**

MANUAL DE INSTRUCCIONES

CATÁLOGO N°
BDCMTOSS

Gracias por elegir BLACK+DECKER!

Visite www.BlackandDecker.com/NewOwner para registrar su nuevo producto.

LEA EL MANUAL ANTES DE DEVOLVER ESTE PRODUCTO POR CUALQUIER MOTIVO:

Si tiene una consulta o algún inconveniente con su producto BLACK+DECKER, visite <http://www.blackanddecker.com/instantanswers>

para obtener respuestas instantáneas las 24 horas del día.

Si no encuentra la respuesta o no tiene acceso a Internet, llame al 1-800-544-6986 de lunes a viernes de 8 a. m. a 5 p. m. hora del Este para hablar con un agente.

Cuando llame, tenga a mano el número de catálogo.

Para comprar un filtro de repuesto llame al 1-888-678-7278.

**CONSERVE ESTE MANUAL PARA FUTURAS CONSULTAS.
SÓLO PARA USO DOMÉSTICO.**

Visite www.BlackandDecker.com/NewOwner
para registrar su nuevo producto.

PAUTAS DE SEGURIDAD/DEFINICIONES

Es importante que lea y comprenda este manual. La información que contiene se relaciona con la protección de SU SEGURIDAD y la PREVENCIÓN DE PROBLEMAS. Los símbolos que siguen se utilizan para ayudarlo a reconocer esta información.

⚠ PELIGRO: indica una situación de peligro inminente que, si no se evita, provocará la muerte o lesiones graves.

⚠ ADVERTENCIA: indica una situación de peligro potencial que, si no se evita, provocará la muerte o lesiones graves.

⚠ PRECAUCIÓN: indica una situación de peligro potencial que, si no se evita, provocará lesiones leves o moderadas.

PRECAUCIÓN: utilizado sin el símbolo de alerta de seguridad indica una situación de peligro potencial que, si no se evita, puede provocar daños en la propiedad.

⚠ ADVERTENCIA: Lea todas las advertencias de seguridad e instrucciones. El incumplimiento de las advertencias e instrucciones puede provocar descargas eléctricas, incendios o lesiones graves.

Conservar todas las advertencias e instrucciones para futuras consultas.

⚠ ADVERTENCIA: Lea todas las advertencias de seguridad y todas las instrucciones que vienen con la unidad motriz (BDCDMT112, BDCDMT120) antes de utilizar este accesorio. El incumplimiento de las advertencias e instrucciones puede provocar una descarga eléctrica, un incendio y/o lesiones graves.

⚠ ADVERTENCIA: Lea y comprenda todas las instrucciones. El incumplimiento de todas y cada una de las instrucciones enumeradas a continuación puede provocar descarga eléctrica, incendio o daños personales serios.

Instrucciones y advertencias de seguridad importantes. PARA REDUCIR EL RIESGO DE LESIONES:

• Antes de utilizar, asegúrese de que todas las personas que usen este aparato de jardín hayan leído y entendido todas las instrucciones de seguridad y cualquier otra información incluida en este manual.

• Guarde estas instrucciones y revíselas con frecuencia antes de usar y al enseñarles a los demás.

⚠ ADVERTENCIA: Al utilizar aparatos para jardín, siempre se deben tomar ciertas precauciones básicas de seguridad para minimizar el riesgo de incendio, descarga eléctrica y lesiones personales.

⚠ ADVERTENCIA: El polvo creado por este producto contiene productos químicos reconocidos por el Estado de California como causantes de cáncer, defectos de nacimiento u otros problemas reproductivos.

Algunos ejemplos de estos productos químicos son:

- compuestos en los fertilizantes
- compuestos en los insecticidas, herbicidas y pesticidas
- arsénico y cromo de la madera con tratamiento químico

Para reducir su exposición a estos productos químicos, use equipo de seguridad aprobado, como máscaras para polvo que están diseñadas especialmente para filtrar las partículas microscópicas.

ADVERTENCIAS E INSTRUCCIONES GENERALES DE SEGURIDAD PARA TODAS LAS TIJERAS Y PODADORAS DE ARBUSTOS.

• **EVITE LOS LUGARES PELIGROSOS.** No utilice artefactos en zonas húmedas o mojadas. No utilice artefactos bajo la lluvia.

• **MANTENGA A LOS NIÑOS ALEJADOS.** Los visitantes deben mantenerse a distancia del área de trabajo.

• **CUANDO NO ESTÉ EN USO,** guarde el aparato bajo techo. Cuando no esté en uso, la podadora de arbustos debe guardarse bajo techo con la cubierta para la hoja colocada y en un lugar seco y alto o bajo llave, lejos del alcance de los niños.

• **NO FUERCE EL APARATO.** Funcionará mejor y habrá menos probabilidad de riesgo de lesiones si se utiliza a la velocidad para la que se diseñó.

• **UTILICE EL APARATO CORRECTAMENTE.** Use solamente para el tipo de arbusto, ramas, etc. que se describen en las instrucciones de operación. No maltrate el aparato.

• **UTILICE EL APARATO ADECUADO.** Nunca utilice el aparato para otra tarea que no sea aquella para la que fue creada.

• **MANTENGA LAS MANOS Y EL CUERPO ALEJADOS** de la hoja; los bordes son filosos y pueden provocar lesiones aunque el aparato esté **APAGADO**.

• **ANTES DE PODAR,** inspeccione las áreas en busca de cables, alambres, vidrio u otros objetos extraños que puedan entrar en contacto con la hoja.

• **USE LA VESTIMENTA ADECUADA.** No use ropas holgadas ni joyas. Pueden atascarse en las piezas en movimiento. Se recomienda utilizar guantes y calzado antideslizante al trabajar al aire libre. Recójase y cubra el cabello largo.

• **NO SE ESTIRE.** Conservar el equilibrio adecuado y manténgase parado correctamente en todo momento.

• **USE ANTEOJOS DE SEGURIDAD Y CUALQUIER OTRO EQUIPO DE SEGURIDAD.**

Use anteojos protectores o lentes de seguridad con protección lateral que cumplan con las normas de seguridad aplicables y, de ser necesario, un protector facial. Utilice también máscaras faciales o para polvo si la operación produce polvillo. Esto se aplica a todas las personas que se encuentren en el área de trabajo. Utilice también un casco, protección auditiva, guantes, calzado de seguridad y sistemas de recolección de polvo cuando así se especifique o requiera. Puede conseguir anteojos de seguridad o similares a un costo adicional en su distribuidor local o en el Centro de mantenimiento de BLACK+DECKER.

- **CONSERVE EL APARATO ADECUADAMENTE.** Mantenga las hojas afiladas y limpias para un mejor rendimiento y para reducir el riesgo de lesiones personales. Siga las instrucciones para un mantenimiento adecuado. Mantenga los mangos secos, limpios y libres de aceite y grasas.
- **EVITE EL ENCENDIDO POR ACCIDENTE.** No transporte el aparato con el dedo en el interruptor.
- **NO INTENTE** retirar el material cortado ni sujetar el material a cortar mientras las hojas están en movimiento. Asegúrese de que el interruptor esté apagado al retirar el material atascado en las hojas.
- **VERIFIQUE QUE NO HAYA PIEZAS DAÑADAS.** Antes de volver a utilizar el aparato, se debe controlar cualquier protección u otra pieza que esté averiada para determinar si funcionará correctamente y realizará la función para la que fue diseñada. Verifique la alineación y la sujeción de las piezas móviles, la rotura de piezas, el montaje y cualquier otra condición que pueda afectar su operación.
- Cualquier protección u otra pieza que esté dañada debe ser reparada correctamente o reemplazada en un Centro de mantenimiento autorizado, a menos que este manual indique lo contrario.
- **MANTÉNGASE ALERTA.** Fíjese en lo que está haciendo. Use el sentido común. No opere el aparato si está cansado.
- **MANTENIMIENTO Y REPARACIONES.** Las reparaciones, el mantenimiento y los ajustes que no estén especificados en este manual deben ser realizados por los Centros de mantenimiento autorizados de BLACK+DECKER o por otras organizaciones de mantenimiento calificadas, y siempre deben usarse piezas de repuesto idénticas.
- **USO DE SUPLEMENTOS Y ACCESORIOS.** El uso de accesorios o dispositivos no recomendados para utilizar con este aparato puede resultar peligroso.
- **NO SUJETE LAS HOJAS DE CORTE EXPUESTAS** ni los bordes filosos cuando levante o sostenga el aparato.
- **NO OPERE** electrodomésticos para jardín en atmósferas gaseosas o explosivas. Los motores de estos aparatos normalmente chispean, y las chispas pueden encender los vapores.

ADVERTENCIAS DE SEGURIDAD PARA CORTASETOS:

- Mantenga todas las partes del cuerpo alejadas de la hoja cortadora. No retire el material cortado ni sostenga el material que va a cortar mientras las hojas estén en movimiento. Asegúrese de que el interruptor esté apagado al retirar material atascado. Las hojas siguen moviéndose después de apagar la unidad. Un momento de descuido al operar el cortasetos puede provocar graves lesiones personales.
- Transporte el cortasetos sosteniéndolo por el mango con la hoja cortadora inmóvil. Una correcta manipulación del cortasetos reducirá la posibilidad de lesiones personales provocadas por las hojas cortadoras.
- Sostenga la herramienta eléctrica únicamente por las superficies de agarre aisladas, debido a que la hoja cortadora puede entrar en contacto con cables eléctricos ocultos. El contacto de las hojas cortadoras con un cable con corriente eléctrica puede provocar que las partes metálicas expuestas de la herramienta eléctrica también conduzcan la corriente y que el operador sufra una descarga eléctrica.

⚠ PELIGRO: MANTENGA LAS MANOS ALEJADAS DE LA HOJA. El contacto con la hoja provocará graves lesiones personales.

- Antes de podar, inspeccione el área en busca de alambres, cuerdas, vidrio u otros objetos extraños que puedan entrar en contacto con la hoja.

ADVERTENCIAS IMPORTANTES PARA TIJERAS Y PODADORAS DE ARBUSTOS

1. Mantenga las manos lejos de las hojas.
2. No cargue el aparato en la lluvia o en lugares húmedos.
3. No utilice aparatos operados por batería en la lluvia.

SÍMBOLOS

- La etiqueta de su herramienta puede incluir los siguientes símbolos. Los símbolos y sus definiciones son los siguientes:

V.....	voltios	A.....	amperios
Hz.....	hertz	W.....	vatios
min.....	minutos	~	corriente alterna
-----	corriente directa	nº.....	no velocidad sin carga
Ⓜ.....	Construcción Clase I (mis à la terre)	⊖.....	terminal a tierra
☐.....	Construcción de clase II	⚠.....	simbolo de alerta
.../min.....	revoluciones o minuto seguridad		
📖.....	Lea el manual de instrucciones antes del uso		
👤.....	Use protección adecuada para las vías respiratorias		
👁.....	Use protección adecuada para los ojos		
👂.....	Use protección adecuada para los oídos		

CONSERVE ESTAS INSTRUCCIONES

DESCRIPCIÓN DE LAS FUNCIONES (FIGURA A)

1. Aditamento de podadora de arbustos/tijeras de jardín
2. Hoja de tijeras para césped
3. Hoja de podadora de arbustos
4. Botón de liberación de la hoja
5. Cubierta de la hoja
6. Botón de bloqueo en apagado activo

ENSAMBLAJE

⚠ PELIGRO: MANTENGA LAS MANOS ALEJADAS DE LA HOJA. El contacto con la hoja provocará graves lesiones personales.

⚠ ADVERTENCIA: Para reducir el riesgo de lesiones, siempre quite el aditamento de podadora de arbustos de jardín de la unidad motriz antes de realizar cualquiera de los siguientes ajustes u operaciones.

⚠ ADVERTENCIA: Evite encender accidentalmente la herramienta durante el ensamblaje.

EXTRACCIÓN DE LA HOJA (FIGURA B)

- Para quitar la cubierta de la hoja (5) mantenga oprimido el botón de liberación de la hoja (4) en la dirección de la flecha (Fig. B).
- Deslice la cubierta para la hoja (5) hacia atrás y levántela para quitarla (Fig. B). Quite la hoja.

COLOCACIÓN DE LA HOJA (FIGURAS C Y D)

- Para instalar la cubierta de la hoja, ubique la hoja y el aditamento de podadora de arbustos/tijeras de jardín como se muestra en la Figura C.
- Coloque la hoja sobre las clavijas del aditamento de podadora de arbustos/tijeras de jardín como se muestra en la Figura C1.

NOTA: El imán de retención (7) mantendrá la hoja firme en el aditamento de podadora de arbustos/tijeras de jardín.

- Apoye el pulgar sobre la hoja lejos del área cortante como se muestra en la Figura D. Alinee las lengüetas de la cubierta de la hoja como se muestra en la Figura D1.
- Deslice la cubierta de la hoja hacia adelante hasta que se escuche un clic y la cubierta quede bloqueada en su posición.

NOTA: La alineación de la hoja con la clavija de arrastre y la alineación de la parte posterior de la hoja y el imán de retención (7) son necesarias para volver a colocar la cubierta de la hoja.

INSTRUCCIONES DE FUNCIONAMIENTO

⚠ PELIGRO: MANTENGA LAS MANOS ALEJADAS DE LA HOJA. El contacto con la hoja provocará graves lesiones personales.

⚠️ ADVERTENCIA: Peligro de descarga eléctrica. Bajo ninguna circunstancia debe utilizarse este producto cerca del agua.

⚠️ ADVERTENCIA: Para reducir el riesgo de lesiones, apague la herramienta y quitele la batería antes de realizar cualquier ajuste o de quitar o instalar aditamentos o accesorios.

⚠️ ADVERTENCIA: Nunca intente bloquear el interruptor en la posición de encendido.

⚠️ PRECAUCIÓN: Permita que la herramienta trabaje a su propio ritmo. No la sobrecargue.

⚠️ PRECAUCIÓN: Las hojas siguen moviéndose después de apagar la unidad.

NOTA: NO ES COMPATIBLE CON LA UNIDAD MOTRIZ CON CABLE BDEDMT. FUNCIONAMIENTO

NOTA: Consulte el manual de instrucciones de la unidad motriz antes de utilizar esta herramienta para conocer todas las advertencias y detalles sobre la instalación y extracción de aditamentos.

• Para encender la herramienta, mantenga oprimido el botón de bloqueo en apagado activo (6) como se muestra en la Figura E y luego oprima a fondo el interruptor de velocidad variable de la unidad motriz. Cuando las hojas comiencen a funcionar, suelte el botón de bloqueo en apagado activo (6).

NOTA: El botón de bloqueo en apagado activo puede activarse a la izquierda o la derecha del aditamento de podadora de arbustos/tijeras de jardín.

• Para apagar la herramienta, suelte el interruptor de velocidad variable.

NOTA: Este aditamento funciona únicamente en la dirección de avance; no debiera ser posible cambiar a reversa el interruptor deslizante de avance/reversa de la unidad motriz.

CONSEJOS PARA UN USO ÓPTIMO (FIGURAS F, G Y H) PODA DE CÉSPED

La hoja de tijeras para césped (2) ha sido diseñada para podar césped y malezas.

⚠️ PELIGRO: MANTENGA LAS MANOS ALEJADAS DE LA HOJA. El contacto con la hoja provocará graves lesiones personales.

⚠️ PRECAUCIÓN: Para reducir el riesgo de lesiones, use guantes de jardinería gruesos cuando o cambie hojas.

⚠️ PRECAUCIÓN: Las hojas siguen moviéndose después de apagar la unidad.

• Para lograr resultados de corte óptimos, solo corte césped seco, sostenga la herramienta como se muestra en la Fig. F. Mantenga la otra mano bien alejada de la hoja. Conserve una posición de trabajo estable de modo que no resbale. No se estire.

• Cuando corte césped largo, trabaje en etapas desde arriba. Haga cortes pequeños.

• Mantenga la herramienta lejos de objetos duros y plantas delicadas.

• Si la herramienta comienza a funcionar con lentitud, reduzca la carga.

• Para hacer un corte más a ras, incline levemente la herramienta.

• Tenga cuidado para evitar cualquier objeto extraño. Evite especialmente los objetos duros como cables y barandas de metal, ya que estos podrían dañar las hojas.

• Rocíe la hoja con una ligera película de aceite de uso general antes del primer uso y cada vez que las hojas comiencen a tener un aspecto seco.

PODA DE SETOS

La hoja de poda de arbustos (3) ha sido diseñada para podar setos y arbustos.

⚠️ PELIGRO: MANTENGA LAS MANOS ALEJADAS DE LA HOJA. El contacto con la hoja provocará graves lesiones personales.

⚠️ PRECAUCIÓN: Para reducir el riesgo de lesiones, use guantes de jardinería gruesos cuando o cambie hojas.

⚠️ PRECAUCIÓN: Las hojas siguen moviéndose después de apagar la unidad.

- Para un rendimiento de corte óptimo, incline levemente la herramienta (hasta 15 grados con respecto a la línea de corte) de modo que las puntas de la hoja apunten levemente hacia el seto (Fig. G). Esto provocará que las hojas corten con mayor eficacia.
- Comience podando la parte superior del seto. Sostenga la herramienta en el ángulo deseado y muévela a un ritmo constante a lo largo de la línea de corte. La hoja con dos lados le permite cortar en ambas direcciones.
- Para obtener un corte muy recto, extienda un pedazo de cuerda a lo largo del seto a la altura deseada. Utilice la cuerda como una línea de guía, cortando justo por encima de ella.
- Para obtener lados planos, corte hacia arriba en la dirección del crecimiento (Fig. H). Los tallos más jóvenes se mueven hacia afuera cuando la hoja corta hacia abajo y eso causa zonas de poca profundidad en el seto.
- Tenga cuidado para evitar cualquier objeto extraño. Evite especialmente los objetos duros como cables y barandas de metal, ya que estos podrían dañar las hojas.
- Aceite las hojas periódicamente.

DETECCIÓN DE PROBLEMAS

Problema	Causa posible	Solución posible
• La unidad no enciende.	<ul style="list-style-type: none"> • El accesorio no está asegurado. • El interruptor deslizable de avance y reversa de la unidad motriz no está oprimido a fondo en la dirección deseada. 	<ul style="list-style-type: none"> • Asegúrese de empujar por completo el accesorio dentro de la unidad motriz. • Empuje el interruptor deslizable completamente a la izquierda.

Para recibir asistencia con su producto, visite nuestro sitio web www.blackanddecker.com para conocer la ubicación del centro de mantenimiento más cercano o llame a la línea de ayuda de BLACK+DECKER al **1-800-544-6986**.

NOTA: Consulte el manual de instrucciones de la unidad motriz para conocer las soluciones a los problemas relacionados con la operación de la unidad motriz.

MANTENIMIENTO

⚠ PELIGRO: MANTENGA LAS MANOS ALEJADAS DE LA HOJA. El contacto con la hoja provocará graves lesiones personales. Utilice únicamente jabón suave y un trapo húmedo para limpiar la herramienta. Nunca permita que se introduzcan líquidos en la herramienta; nunca sumerja ninguna parte de la herramienta en ningún líquido. **IMPORTANTE:** Para garantizar la SEGURIDAD y la CONFIABILIDAD del producto, la reparaciones, el mantenimiento y los ajustes deberán efectuarse en centros de servicio autorizado u otras organizaciones de servicio calificado, que utilicen siempre refacciones idénticas.

ACCESORIOS

⚠ ADVERTENCIA: El uso de accesorios no recomendados para utilizar con esta herramienta puede resultar peligroso.

Los accesorios que se recomiendan para la herramienta están disponibles en su distribuidor local o en el centro de servicio autorizado. Si necesita ayuda con respecto a los accesorios, llame al: **1-800-544-6986**.

El sello RBRC™

El sello RBRC™ (Corporación de reciclado de baterías recargables) que se encuentra sobre la batería de iones de litio (o paquete de baterías) indica que los costos para reciclar la batería (o el paquete de baterías) al final de su vida útil ya fueron pagados por BLACK+DECKER. En algunas zonas, es ilegal tirar las baterías usadas de iones de litio en la basura o en el depósito de desechos sólidos del municipio. El programa RBRC proporciona una alternativa de conciencia sobre el cuidado del medio ambiente.

RBRC, en cooperación con BLACK+DECKER y otros usuarios de baterías, estableció programas en los Estados Unidos y Canadá para facilitar la recolección de baterías de iones de litio usadas. Ayude a proteger nuestro medio ambiente y a conservar los recursos naturales: devuelva la herramienta a un centro de mantenimiento autorizado BLACK+DECKER para que sean recicladas. También puede comunicarse con el centro de reciclado para informarse sobre dónde dejar las baterías, o llame al **1-800-544-6986**.

Este aparato digital Clase B cumple con la norma canadiense ICES-003.



Este mecanismo cumple con la parte 15 de las normas de la Comisión Federal de Comunicaciones de Estados Unidos (FCC). La operación está sujeta a las dos condiciones siguientes: (1) Este mecanismo posiblemente no cause interferencia perjudicial; y (2) este mecanismo puede aceptar cualquier interferencia recibida, incluso interferencia que podría provocar una operación no deseada.

NOTA: Este equipo ha sido probado y se encontró que cumple con los límites para dispositivo digital Clase B, según la parte 15 de las normas de la FCC. Estos límites están diseñados para brindar protección razonable contra interferencia perjudicial en una instalación residencial. Este equipo genera, usa y puede irradiar energía en frecuencia de radio y, si no se instala y se usa de acuerdo con las instrucciones, puede provocar interferencia perjudicial en las comunicaciones de radio. Sin embargo, no hay garantía de que la interferencia no ocurra en una instalación en particular. Si este equipo provoca interferencia perjudicial en la recepción de radio o televisión, lo que se puede determinar al apagar y encender el equipo, el usuario debe tratar de corregir la interferencia mediante una o más de las siguientes medidas:

- Cambiar la orientación o la ubicación de la antena de recepción.
- Aumentar la separación entre el equipo y el receptor.
- Conectar el equipo a un tomacorriente sobre un circuito diferente de aquel al que está conectado el receptor.

• Consultar al vendedor o pedir la ayuda de un técnico en radio y televisión con experiencia.

Los cambios o las modificaciones que se le realicen a esta unidad sin aprobación expresa del tercero responsable del cumplimiento pueden anular la autorización del usuario para operar el equipo. Este aparato digital de la clase B se conforma con ICES-003 canadiense.

INFORMACIÓN DE MANTENIMIENTO

Todos los Centros de servicio de BLACK+DECKER cuentan con personal altamente capacitado dispuesto a brindar a todos los clientes un servicio eficiente y confiable en la reparación de herramientas eléctricas. Si necesita consejo técnico, reparaciones o piezas de repuesto originales de fábrica, póngase en contacto con el centro de servicio de BLACK+DECKER más cercano a su domicilio. Para ubicar su centro de servicio local, llame al **1-800-544-6986** o visite nuestro sitio **www.blackanddecker.com**.

GARANTÍA LIMITADO DE DOS AÑOS PARA USO EN EL HOGAR

Black & Decker (Estados Unidos) Inc. ofrece una garantía de dos años por cualquier defecto del material o de fabricación de este producto. El producto defectuoso se reparará o reemplazará sin costo alguno de dos maneras.

La primera opción, el reemplazo, es devolver el producto al comercio donde se adquirió (siempre y cuando se trate de un comercio participante). Las devoluciones deben realizarse conforme a la política de devolución del comercio (generalmente, entre 30 y 90 días posteriores a la venta). Le pueden solicitar comprobante de compra. Consulte en el comercio acerca de la política especial sobre devoluciones una vez excedido el plazo establecido.

La segunda opción es llevar o enviar el producto (con flete pago) a un Centro de servicio propio o autorizado de BLACK+DECKER para su reparación o reemplazo según nuestro criterio. Le pueden solicitar el comprobante de compra. Esta garantía no se extiende a los accesorios. Esta garantía le concede derechos legales específicos; usted puede tener otros derechos que pueden variar según el estado o la provincia. Si tiene alguna pregunta, comuníquese con el gerente del Centro de servicio de BLACK+DECKER de su zona. Este producto no está diseñado para uso comercial.

AMÉRICA LATINA: esta garantía no se aplica a los productos que se venden en América Latina. Para los productos que se venden en América Latina, debe consultar la información de la garantía específica del país que viene en el empaque, llamar a la compañía local o visitar el sitio Web a fin de obtener esa información.

**· GARANTÍA BLACK+DECKER · BLACK+DECKER WARRANTY
· SOLAMENTE PARA PROPOSITOS DE MEXICO**

Distributor Name · **Sello firma del distribuidor**

Date of purchase · **Fecha de compra**

Invoice No. · No. de factura

PRODUCT INFORMATION · IDENTIFICACIÓN DEL PRODUCTO

Cat. No. · **Catalogo ó Modelo**

Serial Number · No. de serie

Name · **Nombre**

Last Name · Apellido

Address · **Dirección**

City · **Ciudad**

State · Estado

Postal Code · **Código Postal**

Country · País

Telephone · **No. Teléfono**

ESTA GARANTIA NO APLICA CUANDO:

El producto se hubiese utilizado en condiciones distintas a las normales.

El producto no hubiese sido operado de acuerdo con el instructivo de uso que se acompaña.

El producto hubiese sido alterado o reparado por personas no autorizadas por nosotros.

Importador: Black & Decker S.A. de .C.V

Bosque de Cidros Acceso Radiatas No.42

3ra.Seccion de Bosques de las lomas

C.P.05120, Mexico, D.F. Tel: (01 55) 5326 7100

SOLAMENTE PARA PROPOSITOS DE MEXICO

Grupo Realsa en herramientas, S.A. de C.V.

Súper Manzana 69 MZ.01 Lote 30
(Av. Torcasita)
Col. Puerto Juárez
Cancún, Quintana Roo
Tel. 01 998 884 72 27

Ferre Pat de Puebla, S.A. de C.V.

16 de Septiembre No. 6149
Col. El Cerrito
Puebla, Puebla
Tel. 01 222 264 12 12

Ferre Pat de Puebla, S.A. de C.V.

Ejército Mexicano No. 15
Col. Ejido 1ro. de Mayo
Boca del Rio, Veracruz
Tel. 01 229 167 89 89

Servicio de Fabrica BLACK+DECKER, S.A. de C.V.

Lázaro Cardenas No. 18
Col. Obrera
Distrito Federal
Tel. 55 88 95 02

Representaciones Industriales Robles, S.A. de C.V.

Tezozomoc No. 89
Col. La Preciosa
Distrito Federal
Tel. 55 61 86 82

Gpo. Comercial de Htas. y Refacciones de Occidente, S.A. de C.V.

Av. La Paz No. 1779
Col. Americana, S. Juaréz
Guadalajara, Jalisco
Tel. 01 33 38 25 69 78

Herramientas y Equipos Profesionales

Av. Colón 2915 Ote.
Col. Francisco I. Madero
Monterrey, Nvo. León
Tel. 01 81 83 54 60 06

Htas. Portátiles de Chihuahua, S.A. de C.V.

Av. Universidad No. 2903
Col. Fracc. Universidad
Chihuahua, Chihuahua
Tel. 01 614 413 64 04

Fernando González Armenta

Bolivia No. 605
Col. Felipe Carrillo Puerto
Cd. Madero, Tamaulipas
Tel. 01 833 221 34 50

Perfiles y Herramientas de Morelia

Gertrudis Bocanegra No. 898
Col. Ventura Puente
Morelia, Michoacán
Tel. 01 443 313 85 50

Enrique Robles

Av. de la Solidaridad No. 12713
Col. La Pradera
Irapuato, Guanajuato
Tel. 01 462 626 67 39

Hernández Martínez Jeanette

Prolongación Corregidora Nte. No. 1104
Col. Arboledas
Queretaro, Qro.
Tel. 01 442 245 25 80

PARA OTRAS LOCALIDADES LLAME AL 01 800 847 2309 o 01 800 847 2312.

BLACK & DECKER S.A. DE C.V.
BOSQUES DE CIDROS ACCESO RADIATAS NO. 42
COL. BOSQUES DE LAS LOMAS.
05120 MÉXICO, D.F.
TEL. (01 55) 5326 7100
01 800 847 2309/01 800 847 2312