



OPG777

COMMERCIAL STUMP GRINDER

3.5 WIDE CUT • OFFROAD TOWING ONLY • 14 HP KOHLER® ENGINE

ASSEMBLY GUIDE



DK2 USA WEST

4301 S VALLEY VIEW BLVD. SUITE 10-11
LAS VEGAS, NEVADA
89103 USA

DK2 CORPORATE HEAD OFFICE

1080 CLAY AVENUE, UNIT 2
BURLINGTON, ONTARIO
L7L0A1 CANADA

DK2 USA EAST

3750 SOUTH AVENUE, NORTH UNIT
TOLEDO, OHIO
43615 USA

PARTS AND SERVICE 702-331-5353

WWW.DK2POWER.COM



TABLE OF CONTENTS

Check the packing	3
Axle & Wheels	4
Handle Mounting	5
Securing the Throttle	6
Tow Bar Assembly	7
Your Kohler 14HP CH440 Engine	8

SCHEMATICS AND PARTS

Checking the Schematics	9
Parts List	10

OPERATION

Before Starting	11
Quick Start and Troubleshooting	12
Adjusting the Drive Belts	13
Do's and Don'ts.....	14
Quick Start Guide	15
Warranty.....	16



STEP 1

CHECK THE PACKING

1. Open and unpack all items. Leave lots of working space.
2. Inspect all parts.

The Stump Grinder is shipped in a crate. Leave the sides folded down and use as your work space.



NOTE: UPON INSPECTION OF PARTS, IF YOU FIND ANY DAMAGE OR MISSING PIECES PLEASE CALL DK2 POWER AT 702-331-5353 OR CONTACT US VIA OUR WEBSITE WWW.DK2POWER.COM.

WE WILL REPLACE ANY MISSING PARTS TO YOU FOR FREE.

PLEASE DO NOT RETURN TO THE STORE.



STEP 2

AXLE & WHEELS

1. Grease or OIL the axles (grease not included).
2. Pin ONLY the axle to allow the wheel to spin freely. PIN WHEEL AND AXLE FOR WHEEL BRAKE DURING GRINDING ONLY.
3. During transport in trailer or pickup PIN BOTH WHEELS for dual wheel brakes.
4. Install axle onto frame with 2 bolts and hardware provided.



BOLT AXLE TO FRAME

PIN FOR FREE ROLLING



STEP 3

HANDLE MOUNTING

1. Mount the handle tower with the bolts provided.
2. Connect the 2 wire connectors.

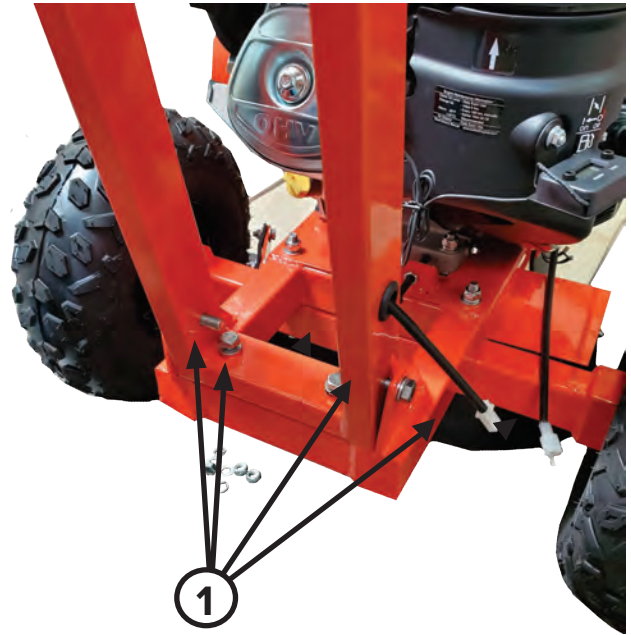



STEP 4

SECURING THE THROTTLE

1. SECURE THE THROTTLE CABLE WITH THE LOOP WIRE CLAMP PROVIDED ON THE CHASSIS.





STEP 5

TOW BAR ASSEMBLY

1. INSTALL THE TOW BAR.



OFF ROAD ONLY



STEP 6

YOUR KOHLER® 14HP CH440 ENGINE

READ THE KOHLER ENGINE MANUAL SUPPLIED WITH YOUR UNIT FOR FULL ENGINE OPERATION, SAFETY, AND MAINTENANCE.



1	AIR FILTER - SUMMER AND WINTER POSITIONS
2	GAS - USE MID GRADE OR HIGHER
3	CHOKE - LEFT IS ON / RIGHT IS OFF (RUN POSITION)
4	GAS ON / OFF SWITCH - LEFT IS OFF / RIGHT IS ON
5	THROTTLE - RABBIT FAST / TURTLE SLOW
6	PULL STARTER - PULL TIGHT - THEN PULL START
7	OIL - FILL TO MARK 10W30, WILL NOT START IF OIL IS LOW, HAS LOW OIL SHUTOFF PROTECTION. 2 YELLOW CAPS ARE OIL FILL CAPS. USE EITHER ONE TO FILL OIL.



PARTS LIST

CHECKING THE SCHEMATICS

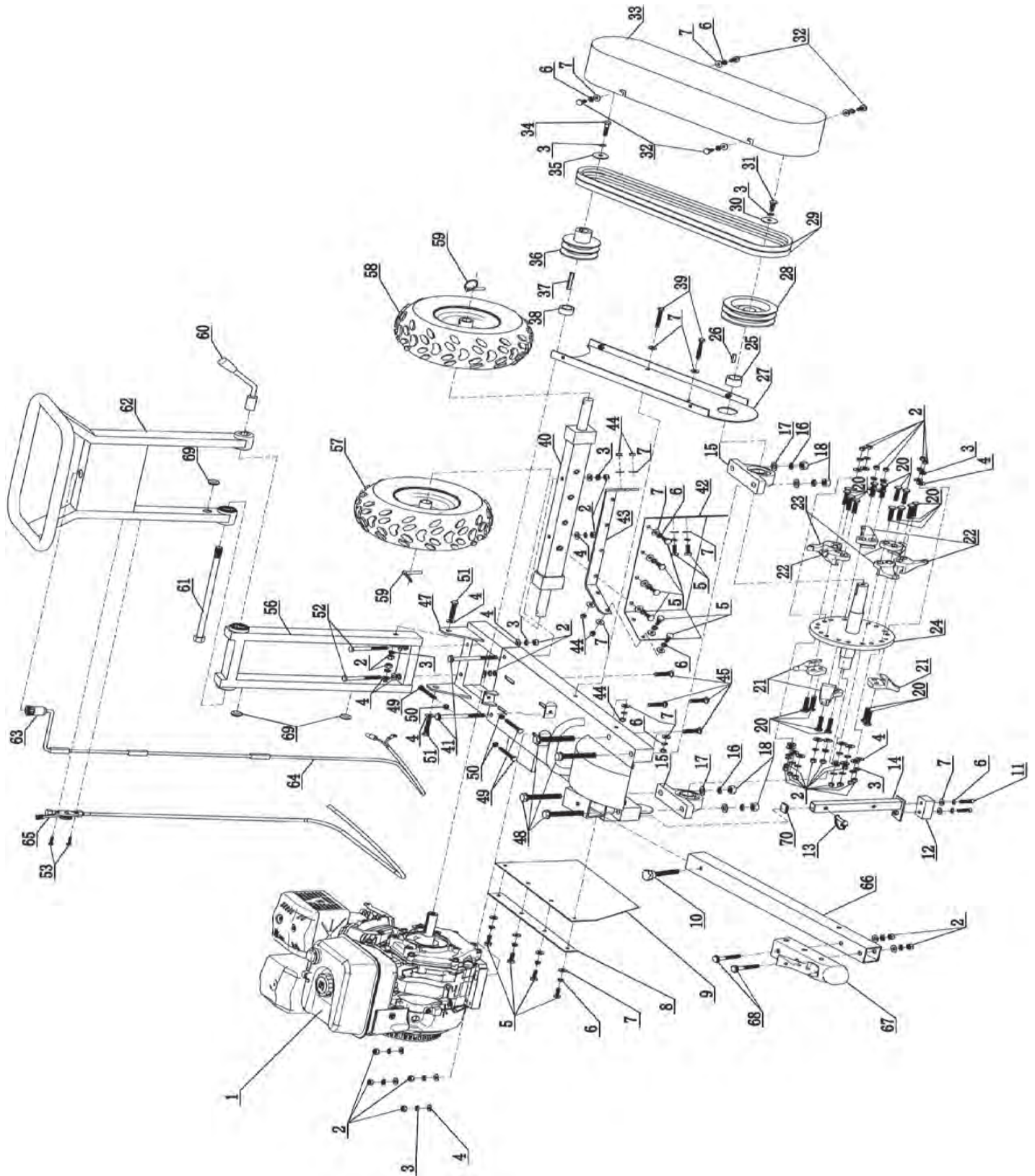



PARTS LIST

PARTS LIST

No.	Specification	No.	Specification
1	engine	41	bolt M10*125
2	M10 locknut	42	leather protect sheet
3	dia. 10 lock washer	43	leather protect sheet fixed plate
4	washer dia. 10* dia. 20*1.5	44	M8 locknut
5	Bolt M8*25	45	half-round head square neck bolt M10*45
6	dia. 8 lock washer	46	bolt M10*45 46 washer
7	washer dia. 8* dia 16*1.5	47	frame
8	protection sheet plate	48	inner six angle cylinder bolt M14*95
9	protection sheet	49	bolt M8*80
10	knob dia. 50	50	M8 nut
11	bolt M8*30	51	bolt M10*50
12	rubber	52	bolt M10*100
13	D-pin dia. 8*50	53	bolt M6*50
14	support foot	54	washer dia. 6* dia. 12*1.2
15	vertical seat bearing	55	M6 locknut
16	dia. 14 lock washer	56	lower part of handle
17	washer dia. 14* dia. 28*2	57	right tire
18	M14 locknut	58	left tire
19	M10 nut	59	ring type lock
20	bolt M10*35	60	handle adjusted bar
21	right cutter	61	bolt M16*310
22	left cutter	62	handle
23	straight cutter	63	key switch
24	cutter rotor	64	stop wire
25	side spacer	65	throttle
26	key	66	tow bar
27	belt cover accessory plate	67	hitch trailer
28	rotor pulley	68	bolt M10*80
29	belt	69	rubber ring
30	washer	70	pipe plug
31	bolt M10*25	71	
32	bolt M8*16	72	
33	belt cover	73	
34	engine bolt	74	
35	washer	75	
36	engine pulley	76	
37	key	77	
38	engine spacer	78	
39	bolt M8*65	79	
40	wheel axle		



OPERATION

BEFORE STARTING

CLEAR AREA OF ALL PEOPLE AND PROPERTY THAT COULD BE DAMAGED. THINK SAFELY. CHIPS ARE FLYING PROJECTILES AND CAN CAUSE INJURY. WEAR SAFETY GLASSES, HEARING PROTECTION, AND GLOVES. DO NOT WEAR LOOSE FITTING CLOTHES THAT COULD GET STUCK IN THE MACHINE. MOVING PARTS, ONLY CHIP WOOD, CHILDREN SHOULD NOT RUN THIS EQUIPMENT, STAY ALERT OF YOUR SURROUNDING AND PERSONS THAT COULD APPEAR IN THE CHIP PATH WHILE YOU ARE WORKING.

UNIT IS A DIRECT DUAL BELT DRIVE. NO CLUTCH TO SLIP OR BURN UP BUT YOUR BELTS WILL NEED TO BE TIGHTENED AND CHECKED ON A REGULAR BASIS TO MAINTAIN 100% CUTTING POWER.

- TIP THE STUMP GRINDER UP WITH THE CUTTERS OFF THE GROUND WHEN PULL STARTING

9 CARBIDE CUTTERS.

PERFORMANCE OPERATION

APPROACH STUMP FROM THE TOP CUTTING STRAIGHT DOWN INTO THE STUMP WITH THE 3.5 INCH WIDE CUTTING TEETH. RAISE UP OUT OF THE CUT, MOVE OVER, PLUNGE AGAIN. REPEAT ACROSS THE ENTIRE STUMP. MOVE SIDE TO SIDE TO FACE OFF THE STUMP. ADJUST YOUR BOW HANDLE FOR COMFORT.

SET ONE OF YOUR WHEEL BRAKES SO YOU CAN PIVOT THE MACHINE CUT. TO MOVE THE MACHINE FORWARD WITH THE BRAKE ON, ALLOW THE ROTATING TEETH AGAINST THE STUMP TO PULL THE UNIT FORWARD. TIGHTEN ALL BOLTS AND TEETH BEFORE EACH USE. TEETH ARE NOT COVERED UNDER WARRANTY. CLEAN ALL STONES AND ROCKS AWAY FROM CUTTING STUMP AREA, CHECK FOR METAL STAKES AND OR NAILS IN THE TREE STUMP BEFORE CUTTING.

KOHLER ENGINES HAVE A LOW OIL SHUTOFF TO PROTECT THE ENGINE, TILTING THE GRINDER HIGHER THAN 12 INCHES AT AN ANGLE CAN CAUSE THE OIL TO ROLL BACK AND THE LOW OIL SENSOR WILL SHUT THE ENGINE OFF. CUT YOUR STUMP 9 TO 10 INCHES OFF THE GROUND SO YOU DON'T TRIP THE SENSOR ON THE ENGINE.

READ AND OBEY ALL WARNING LABELS ON THIS MACHINE.



OPERATION

QUICK START & TROUBLESHOOTING

QUICK START SETUP

- Add 10W30 oil to engine
- Add gas
- Pin one wheel into pivot brake hole, other wheel free turning
- Raise up kick stand
- Turn key on
- Half throttle (choke optional for cold starts)
- Tip the unit back with the cutters off the ground
- Pull start the engine

STUMP CUTTING

- Engine on highest speed
- Hold tight on bow handle with both hands
- Lower cutters into top of stump, cut 3.5” wide to cutter depth
- Raise cutters up and move over for next cut, repeat
- Pivot cutters from side to side to face off remaining stump

TROUBLE SHOOTING

ENGINE WON'T START

- Turn key on - check engine oil level - check gas level
- **Unplug key switch - if engine starts replace the key switch**
- Follow your engine manual for further trouble shooting

UNIT VIBRATES

- Check your cutters for missing or loose teeth
- Check your cutter wheel pillar bearing mounting bolts



OPERATION

ADJUSTING THE DRIVE BELTS

POWER LOSS AT CUTTER WHEEL

- Check your belt tension - slipping belts cause power loss
- Worn belts - replace
- Belt tension should be set at .25 inch movement above and below belt normal position
- Check your 4 engine mounting bolts, loose engine bolts will create loose belt tension

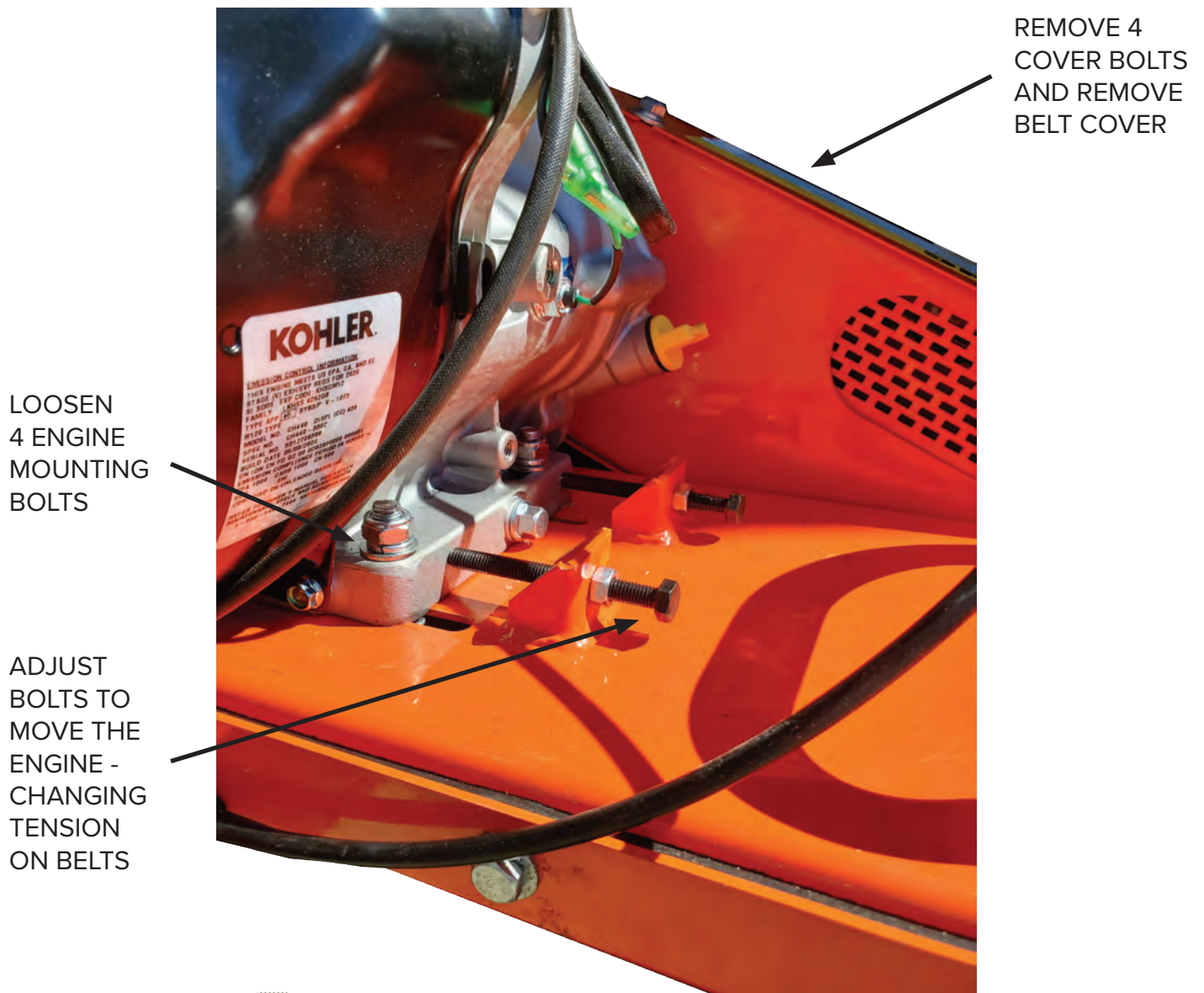

USE DK2 POWER OEM REPLACEMENT BELTS FOR TOP PERFORMANCE.



OPERATION

DO'S & DON'TS

DO'S

- Check your belt tension - slipping belts cause power loss
- Check your 4 engine mounting bolts, loose engine bolts will create loose belt tension
- Check your teeth bolts regularly, torque to 30 ft lbs
- Grease your tire axles
- Remove the tow bar when grinding
- Lift the kick stand when grinding
- Change your first oil after 5 hours, then per the engine manual
- Use DK2 POWER OEM Replacement Parts for Top Performance
- Don't grind sand, rocks or dirt, it will dull or damage your teeth

DON'TS

- Don't lift the front end up in the air to work on teeth
 - When you had the nose of your grinder up in the air for extended time the oil from the oil pan has flooded the piston cylinder and your cylinder is full of oil. This creates compression and you can't turn the engine over. So, remove the spark plug, remove both oil caps, this allows air flow. Let it sit for a day over night is best. Replace the oil caps, give it a shot of starting fluid in the spark plug hole, replace the spark plug. Now start your engine. It will smoke until all the oil burns off, but it will burn off. You may even see oil from the muffler until it burns off.
- Don't grind anything but stumps
- Don't pull on the road - high speed with no grease will damage your rims from heat. Keep them greased
- Don't pull start with the kick stand down
- Don't start with your teeth on the ground

ALWAYS

- Always call DK2 POWER for and questions, technical advice and parts

702-331-5353 EXT 1

USE DK2 POWER OEM REPLACEMENT BELTS FOR TOP PERFORMANCE.



OPERATION

QUICK START GUIDE

- 1.** Add gas mid grade and 10W30 oil to either one of the yellow plugs
- 2.** Your grinder won't start on low oil. Make sure your oil is full - halfway up the filler neck
- 3.** Kick stand up
- 4.** Engine gas paddle on full to the right (located on the air cleaner)
- 5.** Choke in the middle
- 6.** Speed on turtle
- 7.** Turn your key on
- 8.** Teeth on the ground
- 9.** Pull start

THANK YOU FOR CHOOSING DK2 POWER.



WARRANTY

JUST IN CASE

PLEASE DO NOT RETURN TO THE STORE

CALL US AT 702-331-5353 FOR FAST WARRANTY PARTS AND QUESTIONS

WHAT IS COVERED - 3YR COMMERCIAL EXTENDED WARRANTY INCLUDED

Detail K2 Inc. warrants to the original purchaser that model OPG777 will be free and clear of manufacturing defects in workmanship and materials under normal use and service for a period of one (1) year from the date of the original purchase after July 4th 2020 and included two more years to extend the warranty to three (3) years. Product registration is required to obtain the extended warranty. If within three (3) years from the original date of purchase this OPG777 fails due to defect in material or workmanship, Detail K2 will repair, replace, or supply any covered defective part at our option. DK2 POWER OPG777 is 3-years parts only warranty no labor. Kohler 3 year warranty is PARTS and LABOR.

Upon expiry of three (3) years, Detail K2 will have no further liability related to the product. Detail K2 does not authorize any party, including its authorized distributors or dealers, to offer any other warranty on behalf of Detail K2 Inc.

SERIAL NUMBERS MUST BE REGISTERED ONLINE AT **WWW.DK2POWER.COM**, WARRANTY NON-TRANSFERABLE.

KOHLER ENGINES - KOHLER CH SERIES ENGINES COMMERCIAL 3 YR PARTS AND LABOR WARRANTY

KOHLER ENGINES - KOHLER SH SERIES ENGINES RESIDENTIAL 2 YR PARTS AND LABOR WARRANTY

See your Kohler manual for specific warranty.

DK2 OPG777 STUMP GRINDER - 3-Year parts only, no labor. 3-year commercial Kohler warranty.

THIS WARRANTY DOES NOT COVER OR APPLY TO:

- (a) Damage to the product due to misuse, mishandling and abuse
- (b) Improper installation, maintenance and storage
- (c) Expendable parts such as nuts and bolts, pins and springs, wiring and switch components, hydraulic hoses and fittings, cutting teeth, cutting chains, cutting blades, throttles, belts and tires.
- (d) Normal wear and tear
- (e) Consequential damage & incidental damages such as damage to persons or property

PROCEDURE FOR OUTDOOR POWER EQUIPMENT WARRANTY

Within the three (3) year warranty period, the purchaser of the product can CALL 702-331-5353 DK2POWER or contact us on www.DK2Power.com. Notify us of the claimed defect and provide proof of original purchase. At this time the validity of the claim will be determined, and if approved replacement parts will be issued. No returned product will be accepted under warranty unless accompanied by an RGA# issued by Detail K2 Inc.

DAMAGED FREIGHT

Damage to your product caused by freight mishandling is NOT covered under warranty. If your freight arrives damaged, REFUSE it. Inspect your product **when it arrives**, otherwise if you accept it, you will be responsible for filing any freight claims with the delivery company. Dk2 warranty excludes damage to product.

RETURNS BEFORE GAS AND OIL

Follow the return policy from the retailer you purchased the equipment from.

RESOLUTION FOR A DEFECTIVE PRODUCT AFTER GAS AND OIL HAS BEEN ADDED

Call DK2Power at **702-331-5353** in Las Vegas between 8 AM - 4 PM M-F Pacific Time.

This page is intentionally left blank.



OPG777

BROYEUR DE SOUCHE COMMERCIAL

LARGEUR DE COUPE 3.5 • REMORQUAGE HORS ROUTE SEULEMENT • MOTEUR KOHLER 14CV

GUIDE D'ASSEMBLAGE



DK2 USA OUEST

4301 S VALLEY VIEW BLVD. SUITE 10-11
LAS VEGAS, NEVADA
89103 USA

SIÈGE SOCIAL CORPORATIF DK2

1080 CLAY AVENUE, UNIT 2
BURLINGTON, ONTARIO
L7L0A1 CANADA

DK2 USA EST

3750 SOUTH AVENUE, NORTH UNIT
TOLEDO, OHIO
43615 USA

PIÈCES ET SERVICE 702-331-5353

WWW.DK2POWER.COM



TABLE DES MATIÈRES

Vérifiez l'emballage	20
Essieu et roues	21
Montage de la poignée	22
Sécurisation de l'accélérateur	23
Assemblé de barre de remorquage	24
Votre moteur Kohler 14HP CH440	25

SCHÉMA ET PIÈCES

Vérification des schémas	26
Liste des pièces	27

OPÉRATION

Avant de commencer	28
Démarrage rapide et dépannage	29
Réglage des courroies d'entraînement	30
À faire et à ne pas faire	31
Guide de démarrage rapide	32

Garantie	33
----------------	----



ÉTAPE 1

VÉRIFIEZ L'EMBALLAGE

1. Ouvrez et déballez tous les éléments. Laissez beaucoup d'espace de travail.
2. Inspectez toutes les pièces.

Le broyeur de souches est expédié dans une caisse. Laissez les côtés rabattus et utilisez-le comme espace de travail.



REMARQUE: LORS DE L'INSPECTION DES PIÈCES, SI VOUS TROUVEZ DES DOMMAGES OU DES PIÈCES MANQUANTES, VEUILLEZ APPELER DK2 POWER AU 702-331-5353 OU CONTACTEZ-NOUS VIA NOTRE SITE WEB WWW.DK2POWER.COM.

NOUS REMPLACERONS GRATUITEMENT LES PIÈCES ENDOMMAGÉES OU MANQUANTES.

VEUILLEZ NE PAS RETOURNER AU MAGASIN.



ÉTAPE 2

ESSIEU ET ROUES

1. Graisser ou HUILER les essieux (graisse non incluse).
2. Insérer la goupille UNIQUEMENT sur l'essieu pour permettre à la roue de tourner librement. INSÉRER LA GOUPILLE À TRAVERS LA ROUE ET L'ESSIEU POUR FREINER LA ROUE PENDANT LE BROYAGE UNIQUEMENT.
3. Pendant le transport dans une remorque ou une camionnette INSÉRER LA GOUPILLE AUX DEUX ROUES pour freins les deux roues.
4. Installez l'essieu sur le châssis avec 2 boulons et le matériel fournis.



BOULONNER L'ESSIEU AU CADRE

GOUPILLE POUR ROULER
LIBREMENT



ÉTAPE 3

INSTALLATION DES POIGNÉES

1. Montez la tour de poignée avec les boulons fournis.
2. Connectez les 2 connecteurs de fils.





ÉTAPE 4

SÉCURISER LA MANETTE DES GAZ

1. FIXEZ LE CÂBLE D'ACCÉLÉRATEUR à l'aide de la boucle d'attache fournie sur le châssis.





ÉTAPE 5

ASSEMBLAGE DE LA BARRE DE REMORQUAGE

1. INSTALLER LA BARRE DE REMORQUAGE.



HORS ROUTE SEULEMENT



ÉTAPE 6

VOTRE MOTEUR KOHLER® 14cv CH440

LISEZ LE MANUEL DU MOTEUR KOHLER FOURNI AVEC VOTRE UNITÉ POUR LE FONCTIONNEMENT, LA SÉCURITÉ ET L'ENTRETIEN COMPLETS DU MOTEUR.



1	FILTRE À AIR- POSITION ÉTÉ OU HIVERS
2	ESSENCE - UTILISATION D'ESSENCE DE GRADE MOYEN OU SUPÉRIEUR
3	ÉTRANGLEUR (choke) - GAUCHE EST ENGAGÉ (on)/DROIT EST DÉSENGAGÉ (off) soit la POSITION de FONCTIONNEMENT
4	COMMUTATEUR (on/off) D'ARRIVÉE D'ESSENCE - GAUCHE ARRÊT/DROIT OUVERT
5	PAPILLON - LAPIN RAPIDE / TORTUE LENT
6	DÉMARREUR MANUEL - TIRER LÉGÈREMENT - PUIS TIRER RIGOREUSEMENT POUR DÉMARRER
7	HUILE- REMPLISSEZ JUSQU'À LA MARQUE DE SAE10W30, NE DÉMARRERA PAS SI LE NIVEAU D'HUILE EST BAS, A UNE PROTECTION CONTRE LE MANQUE D'HUILE. 2 CAPUCHONS JAUNES SONT DES GOULOTS DE REMPLISSAGE D'HUILE. UTILISÉ SOIT L'UN OU L'AUTRE POUR REMPLIR L'HUILE



LISTE DES PIÈCES

VERIFICATION DES SCHEMATIQUES

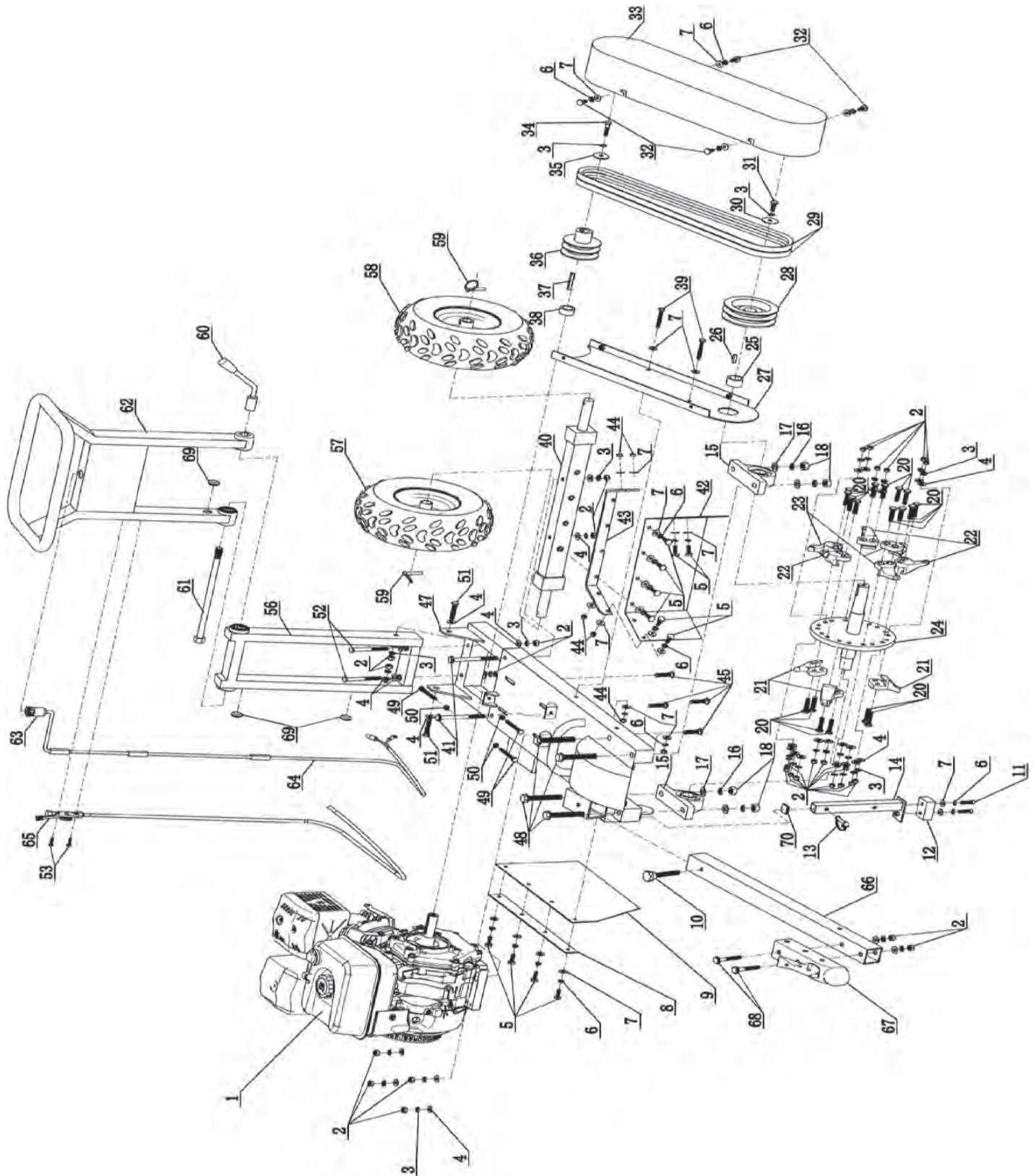



LISTE DES PIÈCES

LISTE DES PIÈCES

Nu.	Spécification	Nu.	Spécification
1	Moteur	41	Boulon M10x125
2	Écrou de blocage M10	42	Feuille protectrice en cuir
3	Rondelle de blocage M10	43	Plaque de soutien de la feuille de protection en cuir
4	Rondelle M10 Dia 20x1.5	44	Rondelle de blocage M8
5	Boulon M8x25	45	boulon à tête demi-ronde M10 x 45
6	Rondelle de blocage M 8	46	Rondelle M10x45 46
7	rondelle M10	47	Cadre
8	Feuille de protection	48	Boulon à cylindre à six pans M14 x 95
9	Plaque de protection	49	Boulon M8x80
10	Pommeau dia 50	50	Écrou M8
11	Boulon M8x30	51	Boulon M10x50
12	Caoutchouc	52	Boulon M10x100
13	Goupille en D M8x50	53	Boulon M6x50
14	Pied du support	54	Rondelle M6 dia. 12x1.2
15	Roulement à billes à assise vertical	55	Écrou de blocage M6
16	Rondelle de blocage M14	56	partie inférieure du manchon
17	Rondelle M14 dia. 28x2	57	Pneu droit
18	Écrou de blocage M14	58	Pneu gauche
19	Écrou M10	59	Barrure type bague
20	Boulon M10x35	60	Poignée de la barre d'ajustement
21	Couteau coté droit	61	Boulon M16x310
22	Couteau coté gauche	62	Poignée
23	Couteau droit	63	Interrupteur à clé
24	Rotor de coupe	64	Fil d'arrêt
25	Entretoise latérale	65	Étrangler
26	Clé	66	Barre de remorquage
27	Plaque accessoire du couvert de courroie	67	Attache de remorquage
28	Poulie du rotor	68	Boulon M10x80
29	Courroie	69	Rondelle caoutchou
30	Rondelle	70	bouchon de tuyau
31	Boulon M10x 25	71	
32	Boulon M8x16	72	
33	Couvercle de courroie	73	
34	Boulon du moteur	74	
35	Rondelle	75	
36	poulie motrice	76	
37	Clé	77	
38	Espaceur moteur	78	
39	Boulon M8x65	79	
40	Essieu de roue		



OPÉRATION

AVANT DE COMMENCER

DÉGAGER LA ZONE DE TOUTES LES PERSONNES ET D'OBJETS POUVANT ÊTRE ENDOMMAGÉS. PENSEZ SÉCURITÉ. LES COPEAUX SONT DES PROJECTILES VOLANTS ET PEUVENT CAUSER DES BLESSURES. PORTER DES LUNETTES DE SÉCURITÉ, DES PROTECTIONS AUDITIVES ET DES GANTS. NE PORTEZ PAS DE VÊTEMENTS AMPLES QUI POURRAIENT SE PRENDRE DANS LA MACHINE. OU PIÈCES EN MOUVEMENT, LES ENFANTS NE DOIVENT PAS FAIRE FONCTIONNER CET ÉQUIPEMENT, RESTER ALERTE À VOTRE ENVIRONNEMENT ET DES PERSONNES QUI POURRAIENT ARRIVER SUR LE CHEMIN DES COPEAUX PENDANT QUE VOUS TRAVAILLEZ.

L'UNITÉ A UN ENTRAÎNEMENT DIRECT À DOUBLE COURROIE. AUCUN EMBRAYAGE POUR GLISSER OU BRÛLER, MAIS VOS COURROIES DOIVENT ÊTRE CONTRÔLÉES ET SERRÉES RÉGULIÈREMENT POUR MAINTENIR 100% DE PUISSANCE DE COUPE.

- BASCULEZ LE BROYEUR DE SOUCHES AVEC LES FRAISES HORS DU SOL LORS DU DÉMARRAGE

9 COUTEAUX AU CARBURE. UN ENSEMBLE SUPPLÉMENTAIRE EST FOURNI AVEC VOTRE ACHAT POUR VOUS REMERCIER D'AVOIR CHOISI DK2 POWER.

UTILISATION ET PERFORMANCE

APPROCHEZ LA SOUCHE PAR LE HAUT ET COUPER VERS LE BAS DANS LA SOUCHE AVEC LES DENTS DE COUPE DE 3,5 POUCHES DE LARGE. LEVEZ- HORS DE LA SOUCHE, DÉPLACEZ-VOUS, PLONGEZ À NOUVEAU. RÉPÉTEZ SUR TOUTE LA SOUCHE. DÉPLACEZ-VOUS DE CÔTÉ POUR FAIRE FACE À LA SOUCHE. AJUSTEZ VOTRE POIGNÉE POUR PLUS DE CONFORT.

RÉGLEZ UN DE VOS FREINS DE ROUE POUR PIVOTER LE BROYEUR DURANT LA COUPE. POUR FAIRE AVANCER LA MACHINE AVEC LE FREIN UTILISER, LES DENTS ROTATIVES CONTRE LA SOUCHE DE TIRER L'APPAREIL VERS L'AVANT.

SERRER TOUS LES BOULONS ET LES DENTS AVANT CHAQUE UTILISATION. LES DENTS NE SONT PAS COUVERTES PAR LA GARANTIE. NETTOYEZ DONC TOUTES LES PIERRES ET LES ROCHES À L'ÉCART DE LA ZONE DE BROYAGE, VÉRIFIEZ LES PIÈCES DE MÉTAL ET/OU LES CLOUS DANS LA SOUCHE AVANT DE COMMENCER.

LES MOTEURS KOHLER ONT UN SYSTÈME D'ARRÊT AUTOMATIQUE QUAND HUILE EST BASSE POUR PROTÉGER LE MOTEUR, UNE INCLINAISON DU BROYEUR À PLUS DE 12 POUCHES PEUT CAUSER UN DÉPLACEMENT D'HUILE DANS LA BASE DU MOTEUR ET LE CAPTEUR DE NIVEAU D'HUILE ARRÊTERA LE MOTEUR. COUPEZ VOTRE SOUCHE À 9 À 10 POUCHES DANS LE SOL POUR NE PAS FAIRE DÉCLENCHER LE CAPTEUR D'HUILE DU MOTEUR.

LISEZ ET RESPECTEZ TOUTES LES ÉTIQUETTES D'AVERTISSEMENT SUR CETTE MACHINE.



OPÉRATION

GUIDE DE DÉMARRAGE RAPIDE ET DE DÉPANNAGE

CONFIGURATION DE DÉMARRAGE RAPIDE

- AJOUTER DE L'HUILE 10W30 AU MOTEUR
- AJOUTER DU GAZ
- GOUPILLE DE ROUE DANS LE TROU DE FREIN PIVOTANT, AUTRE TOURNAGE SANS ROUE
- RELEVER LE SUPPORT
- CLÉ À MARCHE-ON
- DEMI-PAPILLON (ÉTRANGLEMENT FACULTATIF POUR LES DÉMARRAGES À FROID)
- BASCULEZ L'UNITÉ EN ARRIÈRE AVEC LES COUTEAUX HORS DU SOL
- DÉMARRER LE MOTEUR

COUPE DE SOUCHE

- MOTEUR À LA PLUS GRANDE VITESSE
- TENIR FERMEMENT LES POIGNÉES AVEC LES DEUX MAINS
- DESCENDRE LES COUTEAUX DANS LA SOUCHE , COUPER 3,5 PO LARGES
- SOULEVER LES COUTEAUX ET SE DÉPLACER POUR LA PROCHAINE COUPE, RÉPÉTER
- PIVOTER LES COUTEAUX D'UN CÔTÉ À L'AUTRE ET FAIRE FACE À LA SOUCHE

DÉPANNAGE

LE MOTEUR NE DÉMARRE PAS

- TOURNER LA CLÉ À ON- VÉRIFIER LE NIVEAU D'HUILE MOTEUR - VÉRIFIER LE NIVEAU D'ESSENCE
- **DÉBRANCHEZ L'INTERRUPTEUR À CLÉ - SI LE MOTEUR DÉMARRE, REMPLACEZ L'INTERRUPTEUR À CLÉ**
- VÉRIFIER VOTRE MANUEL MOTEUR POUR PLUS DE POSSIBILITÉS DE DÉPANNAGE

L'UNITÉ VIBRE

- VÉRIFIEZ VOS COUTEAUX, POUR DES DENTS MANQUANTES
- VÉRIFIEZ LES BOULONS DE BOÎTIERS DE ROULEMENTS À BILLE DES PILIERS DE ROUE DE COUPE



OPÉRATION

RÉGLAGE DES COURROIES D'ENTRAÎNEMENT

PERTE DE PUISSANCE AUX COUTEAUX

- VÉRIFIEZ LA TENSION DE LA COURROIE - LES COURROIES QUI GLISSENT CAUSENT UNE PERTE D'ÉNERGIE
- COURROIES USÉES – DOIVENT ÊTRE REMPLACÉES
- LA TENSION DE LA COURROIE DEVRAIT ÊTRE AJUSTÉE À 0,25 PO (6.3 mm) AU-DESSUS ET SOUS POSITION NORMALE DE LA COURROIE
- VÉRIFIEZ VOS 4 BOULONS DE MONTAGE DE MOTEUR, DES BOULONS DE MOTEUR DESSERRÉS VONT CRÉER UNE BAISSÉ DE TENSION DE COURROIE



DESSERRER LES BOULONS DE MONTAGE DU MOTEUR

RÉGLER LES BOULONS POUR BOUGER LE MOTEUR - CHANGEMENT TENSIONS SUR LES COURROIES

RETIRER LES 4 BOULONS DE COUVERCLES ET ENLEVER LE COUVERCLE DE COURROIE

UTILISEZ LES COURROIES DE REMPLACEMENT DK2 POWER D'ORIGINE POUR DES PERFORMANCES OPTIMALES.



OPÉRATION

À FAIRE ET À NE PAS FAIRE

À FAIRE

- Vérifiez la tension de votre courroie - les courroies qui glissent entraînent une perte de puissance
- Vérifiez vos 4 boulons de montage du moteur, des boulons de moteur desserrés créeront une baisse la tension de la courroie
- Vérifiez régulièrement les boulons de vos dents, serrez-les à 30 lb-pi
- Graissez les essieux de pneus
- Retirez la barre de remorquage lors du broyage
- Soulevez la béquille lors du broyage
- Changez votre première huile après 5 heures, puis selon le manuel du propriétaire
- Utilisez les pièces de rechange OEM DK2 POWER pour des performances optimales
- Ne meulez pas le sable, les roches ou la saleté, cela endommagera vos dents

À NE PAS FAIRE

- Ne soulevez pas l'extrémité avant en l'air pour travailler sur les dents
 - Lorsque vous avez eu le nez de votre broyeur en l'air pendant une période prolongée, l'huile du carter d'huile a inondé le cylindre de piston et votre cylindre est plein d'huile. Cela crée une compression et vous ne pouvez pas faire tourner le moteur. Donc, retirez la bougie d'allumage, retirez les deux bouchons d'huile, cela permet à l'air de circuler. Laisser reposer pendant une journée pendant la nuit est préférable. Remplacez les bouchons d'huile, donnez-lui un coup de liquide de démarrage dans le trou de la bougie d'allumage, remplacez la bougie d'allumage. Maintenant, démarrez votre moteur. Il fumera jusqu'à ce que toute l'huile brûle, mais elle brûlera. Vous pouvez même voir de l'huile au silencieux jusqu'à ce qu'elle brûle.
- Ne broyer que des souches
- Ne tirez pas sur la route - une vitesse élevée sans graisse endommagera vos jantes à cause de la chaleur. Gardez-les graissés.
- Ne tirez pas sur le démarreur avec la béquille abaissée
- Ne démarrez pas avec les dents sur le sol

TOUJOURS

- Appelez toujours DK2 POWER pour des questions, des conseils techniques et des pièces

702-331-5353 EXT 1

**UTILISEZ DES COURROIES DE REMPLACEMENT DK2 POWER D'ORIGINE
POUR DES PERFORMANCES MAXIMALES.**



OPÉRATION

GUIDE DE DÉMARRAGE RAPIDE

- 1.** Ajoutez du gaz de qualité moyenne et de l'huile 10W30 à l'un des bouchons jaunes
- 2.** Votre moteur ne démarre pas avec un niveau d'huile bas. Assurez-vous que votre huile est à niveau - à mi-hauteur du goulot de remplissage
- 3.** Support soulevé
- 4.** Manette des gaz du moteur entièrement à droite (située sur le filtre à air)
- 5.** Étrangleur (Choke) au milieu
- 6.** Vitesse sur tortue
- 7.** Mettre votre clé à ON
- 8.** dents au sol
- 9.** démarrage

MERCI D'AVOIR CHOISI DK2 POWER.



GARANTIE

JUSTE EN CAS

S.V.P. VEUILLEZ NE PAS RETOURNER AU MAGASIN

APPELEZ-NOUS AU 702-331-5353 POUR LES PIÈCES ET LES QUESTIONS RAPIDES DE GARANTIE

CE QUI EST COUVERT - GARANTIE COMMERCIALE PROLONGÉE DE 3 ANS INCLUS

Detail K2 Inc. garantit à l'acheteur original que le modèle OPG777 sera exempt de défauts de fabrication et de défauts de matériel dans des conditions d'utilisation et de service normales pendant une période d'un (1) an à compter de la date de l'achat original après le 4 juillet 2020 et inclus deux autres ans pour étendre la garantie à trois (3) ans. L'enregistrement du produit est nécessaire pour obtenir la garantie prolongée. Si dans les trois (3) ans à compter de la date d'achat d'origine, cet OPG777 échoue en raison d'un défaut de matériel ou de fabrication, Detail K2 réparera, remplacera ou fournira toute pièce défectueuse couverte à notre option. Le DK2 POWER OPG777 est une garantie de 3 ans sur les pièces uniquement, sans main-d'œuvre. La garantie Kohler de 3 ans couvre les PIÈCES et la MAIN-D'ŒUVRE.

À l'expiration de trois (3) ans, Detail K2 n'aura aucune autre responsabilité liée au produit. Detail K2 n'autorise aucune partie, y compris ses distributeurs agréés, à offrir toute autre garantie au nom de Detail K2 Inc.

LES NUMÉROS DE SÉRIE DOIVENT ÊTRE ENREGISTRÉS EN LIGNE SUR **WWW.DK2POWER.COM**, GARANTIE NON TRANSFÉRABLE.

MOTEURS KOHLER - MOTEURS KOHLER SÉRIE CH COMMERCIAL 3 ANS SUR LES PIÈCES ET LA MAIN D'ŒUVRE

MOTEURS KOHLER - MOTEURS KOHLER SÉRIE SH RÉSIDENTIEL 2 ANS SUR LES PIÈCES ET LA MAIN D'ŒUVRE

Consultez votre manuel Kohler pour la garantie spécifique.

DK2 OPG777 Broyeur de souche – 3 ans sur pièces seulement, sans main-d'œuvre. Garantie commerciale Kohler de 3 ans.

CETTE GARANTIE NE COUVRE PAS OU NE S'APPLIQUE PAS À:

- (a) Dommages au produit dus à une mauvaise utilisation, mauvaise manipulation et abus
- (b) Installation, entretien et entreposage incorrects?
- (c) Pièces consommables telles que écrous et boulons, goupilles et ressorts, composants de câblage et de tuyaux flexibles hydrauliques et raccords, dents de coupe, les chaînes de coupe, les lames de coupe, les papillons, les courroies et les pneus
- (d) Usure normale
- (e) Dommages consécutifs et dommages indirects tels que des dommages corporels ou matériels

PROCÉDURE POUR LA GARANTIE DE L'ÉQUIPEMENT

Pendant la période de garantie de trois (3) ans, l'acheteur du produit peut APPELER le 702-331-5353 DK2POWER ou nous contacter sur www.DK2Power.com. Informez-nous du défaut réclamé et fournissez une preuve d'achat d'origine. À ce moment, la validité de la réclamation sera déterminée et si des pièces de rechange approuvées seront émises. Aucun produit retourné ne sera accepté sous garantie à moins d'être accompagné d'un numéro RGA émis par Detail K2 Inc.

PROCÉDURE POUR LA GARANTIE DE L'ÉQUIPEMENT ÉLECTRIQUE EXTÉRIEUR

Pendant la période de garantie de trois (3) ans, l'acheteur du produit peut APPELER le 702-331-5353 DK2POWER ou nous contacter sur www.DK2Power.com. Informez-nous du défaut réclamé et fournissez une preuve d'achat d'origine. À ce moment, la validité de la réclamation sera déterminée et si des pièces de rechange approuvées seront émises. Aucun produit retourné ne sera accepté sous garantie à moins d'être accompagné d'un numéro de retour RGA émis par Detail K2 Inc.

DOMMAGE DÛ AU TRANSPORT

Les dommages causés à votre produit par une mauvaise manipulation du transporteur ne sont PAS couverts par la garantie. Si votre unité arrive endommagée, REFUSEZ-la. Inspectez votre produit à son arrivée, sinon si vous l'acceptez, vous serez responsable du dépôt de toute réclamation au transporteur auprès de la société de livraison. La garantie Dk2 exclut les dommages au produit.

RETOUR AVANT ESSENCE ET HUILE

Suivez la politique de retour du détaillant chez qui vous avez acheté l'équipement.

RÉSOLUTION POUR UN PRODUIT DÉFECTUEUX APRÈS AJOUT DE GAZ ET D'HUILE

Appelez DK2Power au 702-331-5353 à Las Vegas entre 8 h 00 et 16 h 00, heure du Pacifique.