



ARZ1205 / ARZ605

INSPECTION CAMERAS

PRODUCT INFORMATION MANUAL

Manuel informations du produit

Manual información del producto

English

Français

Español



THIS MANUAL CONTAINS IMPORTANT INFORMATION REGARDING SAFETY, OPERATION, MAINTENANCE AND STORAGE OF THIS PRODUCT.

CE MANUEL CONTIENT DES INFORMATIONS IMPORTANTE CONCERNANT LA SECURITE, L'OPERATION, LA MAINTENANCE ET LE STOCKAGE DE CE PRODUIT.

ESTE MANUAL CONTIENE INFORMACIÓN IMPORTANTE ACERCA DE LA SEGURIDAD, FUNCIONAMIENTO, MANTENIMIENTO Y ALMACENAMIENTO DE

ESTE PRODUCTO.

DO NOT ATTEMPT TO OPERATE THE TOOL UNTIL YOU HAVE READ AND UNDERSTOOD ALL INSTRUCTIONS AND SAFETY RULES CONTAINED IN THIS MANUAL. FAILURE TO COMPLY MAY RESULT IN ACCIDENTS INVOLVING FIRE, ELECTRIC SHOCK, OR SERIOUS PERSONAL INJURY. SAVE THIS OWNER'S MANUAL FOR FUTURE REFERENCE AND REVIEW IT FREQUENTLY FOR SAFE OPERATION.

NE PAS TENTER D'OPERER L'OUTIL TANT QUE VOUS N'AVEZ PAS LU ET COMPRIS TOUTES LES INSTRUCTIONS ET REGLES DE SECURITE CONTENUES DANS CE MANUEL. SINON VOUS RISQUEZ DES ACCIDENTS TELS QU'UN INCENDIE, UNE ELECTROCUTION, OU DES BLESSURES CORPORELLES GRAVES. CONSERVEZ CE MODE D'EMPLOI EN CAS DE BESOIN ET RELISEZ-LE SOUVENT POUR UTILISER VOTRE OUTIL EN TOUTE SECURITE.

NO UTILICE ESTA HERRAMIENTA HASTA HABER LEÍDO Y COMPRENDIDO TODAS LAS INSTRUCCIONES Y NORMAS DE SEGURIDAD CONTENIDAS EN ESTE MANUAL. SI NO LO HACE PODRÍA PROVOCAR ACCIDENTES CON FUEGO, DESCARGA ELÉCTRICA O LESIONES PERSONALES SERIAS. GUARDE ESTE MANUAL DE INSTRUCCIONES PARA SU CONSULTA EN EL FUTURO Y REVÍSELO FRECUENTEMENTE PARA UN USO SEGURO.



THANKS FOR CHOOSING THIS PRODUCT

ACDelco provides you with products at an affordable price, and we would like you to be fully satisfied with this product and our technical support. If any help or advice is needed, please kindly contact us.

INTENDED USE

This tool is intended for personal use only.

This inspection camera is a digital platform that allows you to perform videos of visual inspections in hard-to-reach areas. Recommend use it indoor.

GENERAL SAFETY RULES



READ AND UNDERSTAND ALL INSTRUCTIONS.

Failure to follow all instructions listed below may result in electric shock, fire and/or serious injury. The term "power tool" in all of the warnings listed below refers to your mains-operated (corded) power tool or battery-operated (cordless) power tool.

SAVE THESE INSTRUCTIONS FOR FUTURE REFERENCE

RECOGNIZE SAFETY SYMBOLS, WORDS AND LABELS

The safety instructions provided in this manual are not intended to cover all possible conditions and practices that may occur when operating, maintaining and cleaning power tools.

Always use common sense and pay particular attention to all the **DANGER**, **WARNING**, **CAUTION** and **NOTE** statements of this manual.



This is the safety alert symbol. It is used to alert you to potential personal injury hazards. Obey all safety messages that follow this symbol to avoid possible injury or death.



DANGER

DANGER indicates an imminently hazardous situation which, if not avoided, will result in death or serious injury.



WARNING

WARNING indicates a potentially hazardous situation which, if not avoided, could result in death or serious injury.



CAUTION

CAUTION indicates a potentially hazardous situation which, if not avoided, may result in minor or moderate injury.

NOTE

NOTE provides additional information that is useful for proper use and maintenance of this tool. If a **NOTE** is indicated make sure it is fully understood.

WARNING LABEL IDENTIFICATION



Read Manuals Before Operating Product.



Wear Eye Protection.



Keep body stance balanced and firm. Do not overreach when operating this tool.



The risk of hands, fingers or other body parts being caught or wrapped in gear or other moving parts.



The risk of electrical shock.



Federal Communications Commission.

IMPORTANT SAFETY RULES

⚠ DANGER

When using power tools, always prevent exposure and breathing of harmful dust and particles.

WARNING: Some dust created by power sanding, sawing, grinding, drilling and other construction activities contains chemicals known to the State of California to cause cancer, birth defects or other reproductive harm.

Some examples of these chemicals are:

- Lead from lead-based paints.
- Crystalline silica from bricks and cement and other masonry products, and arsenic and chromium from chemically-treated lumber.

Your risk from these exposures varies, depending on how often you do this type of work. To reduce your exposure to these chemicals: work in a well ventilated area, and work with approved safety equipment, such as dust masks that are specially designed to filter out microscopic particles.

WARNING: Handling the power cord on corded products may expose you to lead, a chemical known to the State of California to cause cancer and birth defects or other reproductive harm. *Wash hands after handling.*

WARNING

Keep work area clean and well lit. Cluttered and dark areas invite accidents.

Do not operate power tools in explosive atmospheres, such as in the presence of flammable liquids, gases or dust. Power tools create sparks which may ignite the dust or fumes.

Do not operate power tool in an area where it could contact electrical wiring or an electrically charged object. Contact with a “live” wire or object will make exposed metal parts of the tool “live” and shock the operator.

Do not operate power tool near moving machinery. The cable can be tangled in moving parts, pulling in the power tool and your hands and arms.

Do not use near any heat sources such as radiators, heat registers, stoves, or other apparatus (including amplifiers) that produce heat.

Keep children and bystanders away while operating a power tool. Distractions can cause you to lose control.

ELECTRICAL SAFETY

WARNING

Do not expose power tools to rain or wet conditions. Water entering a power tool will increase the risk of electric shock. Dry hands before turning tool on or off and before removing or installing the battery pack.

PERSONAL SAFETY

WARNING

Stay alert, watch what you are doing and use common sense when operating a power tool. Do not use a power tool while you are tired or under the influence of drugs, alcohol or medication. A moment of inattention while operating power tools may result in serious personal injury.

Use personal safety equipment. Always wear eye protection. Safety equipment such as dust mask, non-skid safety shoes, hard hat, or hearing protection used for appropriate conditions will reduce personal injuries.

Do not overreach. Keep proper footing and balance at all times. This enables better control of the power tool in unexpected situations.

 CAUTION

This Visual Inspection Camera is not intended for medical use or personal inspection.

Store idle power tools out of the reach of children and do not allow persons unfamiliar with the power tool or these instructions to operate the power tool. Power tools are dangerous in the hands of untrained users.

Maintain power tools. Check for misalignment or binding of moving parts, breakage of parts and any other condition that may affect the power tool operation. Do not use if power tool smokes or gives off fumes. If damaged, have the power tool repaired before use. Many accidents are caused by poorly maintained power tools.

Use the power tool and accessories in accordance with these instructions, taking into account the working conditions and the work to be performed. Use of the power tool for operations different from those intended could result in a hazardous situation. Only use accessories specifically recommended for this tool. Others may be hazardous.

Clean only with dry cloth. Certain cleaning agents and solvents are harmful to plastics and other insulated parts. Some of these include: gasoline, turpentine, lacquer thinner, paint thinner, chlorinated cleaning solvents, ammonia and household detergents containing ammonia. Clean dust and debris from vents. Keep the apparatus handle clean, dry and free of oil or grease.

Always remove the battery pack before cleaning.

CAUTION

This tool is designed to be powered by a certain battery pack. Do not attempt to use with any other voltage or power supply.

Recharge only with the charger specified by the manufacturer. A charger that is suitable for one type of battery pack may create a risk of fire when used with another battery pack.

Use power tools only with specifically designated battery packs. Use of any other battery packs may create a risk of injury and fire.

When battery pack is not in use, keep it away from other metal objects like paper clips, coins, keys, nails, screws, or other small metal objects that can make a connection from one terminal to another. Shorting the battery terminals together may cause burns or a fire.

Under abusive conditions, liquid may be ejected from the battery, avoid contact. If contact accidentally occurs, flush with water. If liquid contacts eyes, additionally seek medical help. Liquid ejected from the battery may cause irritation or burns.

SERVICE

Tool service must be performed only by qualified repair personnel. Service or maintenance performed by unqualified personnel may result in a risk of injury.

When servicing a tool, use only identical replacement parts. Follow instructions in the Maintenance section of this manual. Use of unauthorized parts or failure to follow Maintenance Instructions may create a risk of shock or injury.

SPECIFIC SAFETY RULES AND SYMBOLS

CAUTION

Do not immerse the handle or the display unit in water. Such measures reduce the risk of electric shock and damage. The imager head and the cable are water resistant when the unit is fully assembled, but the video display is not.

Do not place the inspection camera anywhere that may contain a live electrical charge. This increases the risk of electrical shock.

Do not place the inspection camera anywhere that may contain moving parts. This increases the risk of entanglement injuries.

Always use appropriate personal protective equipment while handling and using the inspection camera. Drains and other areas may contain chemicals, bacteria and other substances that may be toxic, infectious, cause burns or other issues. Appropriate personal protective equipment always includes safety glasses and gloves, and may include equipment such as latex or rubber gloves, face shields, goggles, protective clothing, respirators and steel toed footwear.

Practice good hygiene. Use hot, soapy water to wash hands and other exposed body parts exposed to drain contents after handling or using the inspection camera to inspect drains and other areas that may contain chemicals or bacteria. Do not eat or smoke while operating or handling the inspection camera. This will help prevent contamination with toxic or infectious material.

Do not operate the inspection camera if operator or tool is standing in water. Operating an electrical tool while in water increases the risk of electrical shock.

SYMBOLS

The label on your tool may include the following symbols. The symbols and their definitions are as follows:

SYMBOL	NAME	EXPLANATION
V	Volts	Voltage (potential)
kg	Kilograms	Weight
— — —	Direct Current	Type of Current

FUNCTIONAL DESCRIPTION

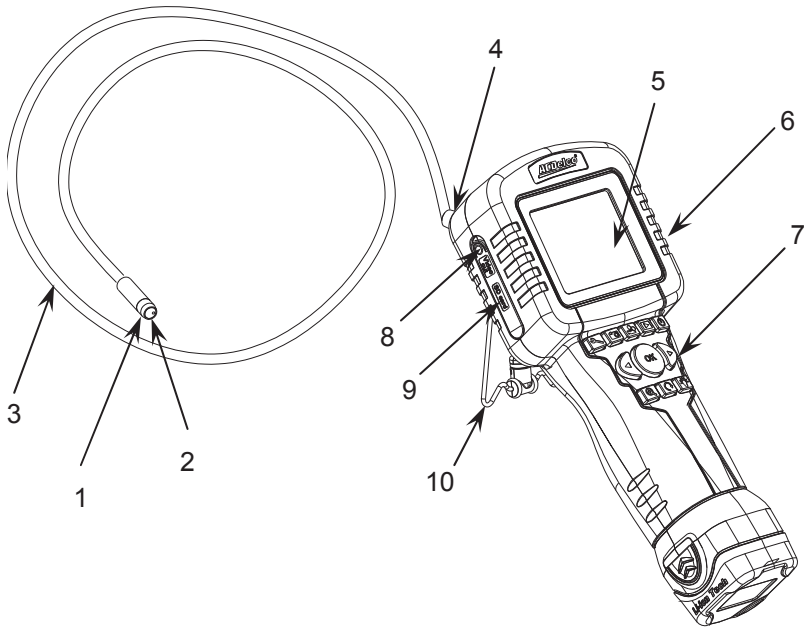

CONTROLS AND COMPONENTS:

- | | |
|------------------|----------------------------------|
| 1. Camera Head | 2. LED Illumination |
| 3. Camera Cable | 4. Camera Cable Connector |
| 5. LCD Screen | 6. USB Port |
| 7. Function Keys | 8. Video Out Port |
| 9. SD Card Slot | 10. Adjustable Bracket with Hook |

English

SPECIFICATIONS

Model Number	ARZ1205	ARZ605
Voltage	12 Vdc	6 Vdc
LCD Display	3" High Resolution Color	
Display Resolution	320 x 240	
Camera Head Diameter	Optional (Ø3.9 mm / Ø4.5 mm / Ø5.5 mm / Ø 8 mm)	
Camera Cable Length	Optional (3ft. (1m) / 6ft. (2m))	
Adjustable Image Zoom Setting	1.0x → 1.1x → 1.2x → 1.3x → 1.4x → 1.5x → 1.6x → 1.7x → 1.8x → 1.9x → 2.0x → 2.5x	
View Flip Setting	0° → 180°	
LED Brightness Setting	Off → 25% → 50% → 75% → Full	
Run Time	Up to 12 hours	Up to 5 hours
Working Temperature	32°F~140°F (0°C to 60°C)	
Memory Card (SD Card)	4 GB (Capacity Up to 32 GB)	
Water Resistance	Cable (with camera head)	
Battery	AB1242L Li-ion Battery Pack	Alkaline AA Battery x 4
Tool Weight	1.58 lbs (0.72 kg)	1.50 lbs (0.68 kg)

ASSEMBLY

! WARNING

Recharge only with the charger specified for the battery. For specific charging instructions, read the operator's manual supplied with your charger and battery pack.

INSTALLING OR REMOVING BATTERY PACK (AB1242L/AB642A)



TO REMOVE BATTERY PACK: Depress the battery release button, and pull battery pack out of tool.

TO INSTALL BATTERY PACK: Align rails, on the tool with the four tabs on the battery pack, and push battery pack onto tool until it locks in place.

LOADING THE BATTERIES (ONLY FOR AB642A)

1. Remove the cartridge.
2. Insert four AA batteries, as shown.
3. Loading the cartridge.

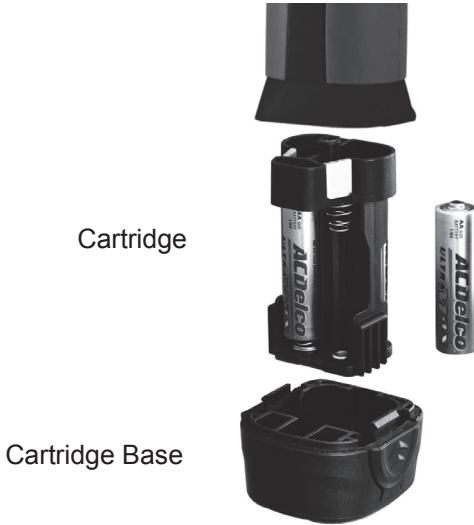

CAMERA CABLE INSTALLATION INSTRUCTIONS

1. When installing a -camera cable, anchor the lens as shown in the picture and insert the cable into the connector. Tighten the sleeve until it is stable.
2. To remove the-cable, loosen the sleeve and pull out the cable.

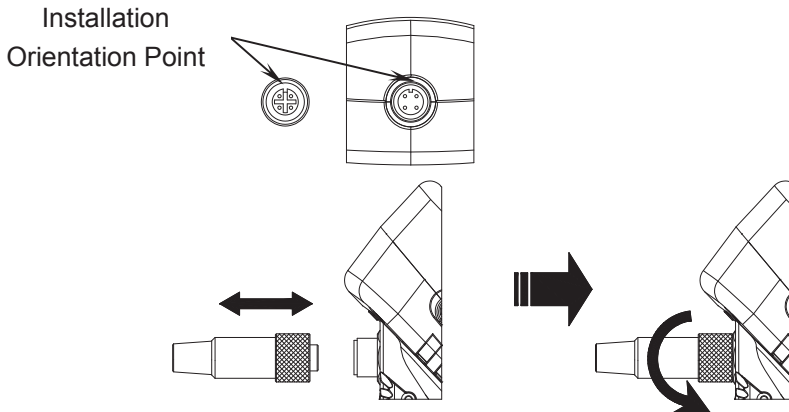

English

INSTRUCTIONS FOR THE ADJUSTABLE BRACKET WITH HOOK

You may adjust the hook between 0° and 360°, and place the adjustable bracket by 8 positions.

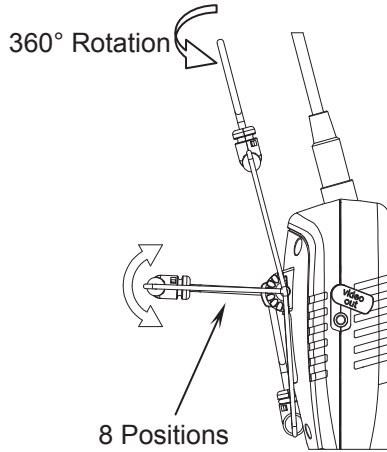

OPERATION

⚠ WARNING

To reduce the risk of injury, wear safety goggles or glasses with side shields. Always remove battery pack before changing accessories or making adjustments.

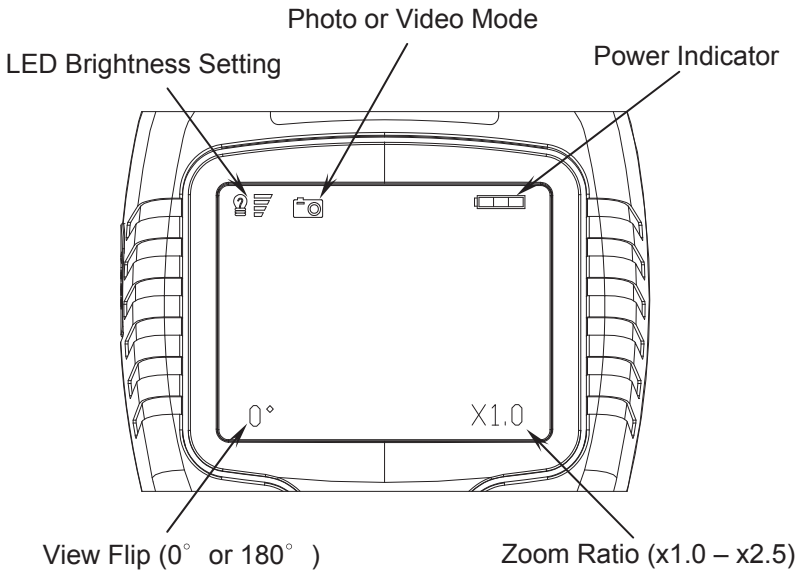

POWER INDICATOR DESCRIPTION

The fuel gauge is displayed in the upper right corner of the LCD while the tool is on.



Full power



2/3 power

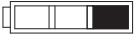

1/3 power



Low power (recommend to charge battery pack immediately)

DESCRIPTION OF THE FUNCTION KEYS

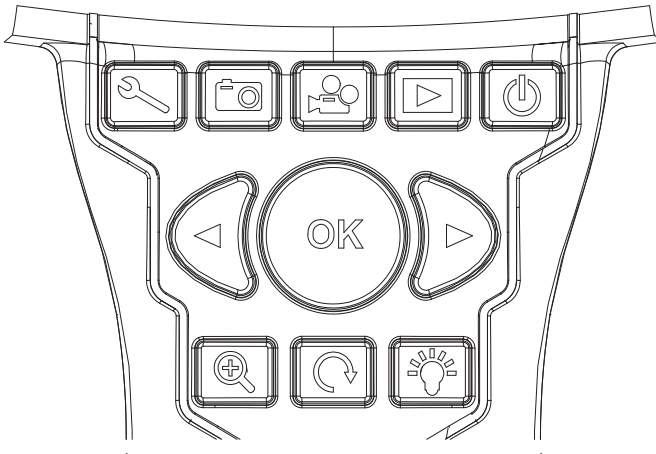





Power On / Off button

Hold down the power button  for 3 seconds to turn on the screen.

Hold down the power button  for 1 seconds to turn off the screen.

LED brightness Setting button

LED brightness is divided into five settings; pressing the brightness setting button  will adjust the brightness of the LED.

Brightness setting display:					
Brightness flow:	off (the light turns off after 1.5 seconds)	→ gentle brightness	→ medium brightness	→ medium to high brightness	→ full brightness



Screen zoom button

Press the screen zoom button . Magnification Cycles from

1.0→1.1→1.2→1.3→1.4→1.5→1.6→1.7→1.8→1.9→2.0→2.5→1.0,

a total of 11 magnification settings.



























View Flip button







Press  the View Flip button to rotate the image in a 0°→180°→0° cycle for a total of 2 rotation settings.









Function settings button

-  **Time setting** – select the settings button , enter the settings menu and select the **Time Setting** , via the left and right buttons  &  and press  to set up the Date & Time.
-  **Screen brightness adjustment** – select the settings button , enter the settings menu and select the Screen brightness , via the left and right buttons  &  to adjust the brightness of the screen.
-  **Memory Capacity display** – select the settings button , enter the settings menu and choose to **Memory Capacity Display** .
-  **Microphone On / Off** – select the settings button , enter the settings menu and select the microphone **On / Off** , via the left and right buttons  &  to select Microphone On or Off and press  to exit.
-  **Format memory card** – select the settings button , enter the settings menu and choose to format memory card , then using the left button  move the red frame to YES and press  to confirm formatting.





















English

6.  Restore factory settings – select the settings button , enter the settings menu and then choose restore factory settings , then using the left button  move the red frame to YES and press OK  to confirm. Select the time settings button  and the screen will display DATE 1/1/11 to show that factory settings have been restored.

 **Photo Mode button** – point the objective and press the Photo button  to enter Photo mode, press OK  to take a photo.

 **Video Mode button** – press the Video Mode button  to enter the Video mode and press OK  to begin recording. After recording is complete, press OK  again to save the video.

 **Play button**

1. File mode & images mode – select the play button  to enter the file mode, then press the play button again  to enter the image preview mode. Use the left and right buttons  &  to select the file you want to play.
2. **Play Mode** – select the play button , then use the left and right buttons  &  to choose the file you want to play, and press OK  to enter the Play mode: enter  &  options, select Play Mode  and press OK  to confirm to view the photo or the video.
3.  **Delete Mode** – select the play button , using the left right buttons  &  choose the file you want to delete, press OK  to enter the Play mode: enter  &  options, select Delete Mode  and press OK  to confirm the deletion.

AUTOMATIC SHUTDOWN

Automatic shutdown after five minutes of standby (under video mode will not shut down automatically).

VIDEO OUT PORT

Connect the Video Out Port to output what the camera is looking at into any displays.
Output Video format: NTSC

USING THE VISUAL INSPECTION CAMERA

1. Adjust the cable to best fit the opening.
2. After checking the workspace for hazards, insert the cable and adjust the zoom and lighting as necessary.
3. Prepare the camera for inspection. The camera cable may need to be pre-formed or bent to properly inspect the area. Do not try to form bends less than 2" radius. This can damage cable. If inspecting a dark space, turn the LEDs on before inserting the camera or cable.
4. Do not use excessive force to insert or withdraw the cable. This may result in damage to the electrical device or inspection area. Do not use the cable or imager head to modify surroundings, clear pathways or clogged areas, or as anything other than an inspection device. This may result in damage to the electrical device or inspection area. Do not insert the camera or cable into any space that will require less than a 2" bend radius. Tight bends could damage the cable.
5. When the inspection is complete, carefully withdraw the camera and cable from the inspection area.

WARNING

To reduce the risk of explosion, electric shock and property damage, always check the work area before beginning a job. Do not allow cable to contact electrical, chemical, or moving hazards.

Behind Walls: Shut off circuit breakers to the entire area.

Inside Pipes: Ensure there is no electrical charge to the pipes before beginning inspection. Do not allow liquid to flow down cable and into tool.

Auto Use: Turn off the engine and allow cooling before beginning inspection.

Do not allow the visual inspection camera or cable to contact oil, gas, or other corrosive materials.

CAUTION

To reduce the risk of damage to the tool, do not use excessive force or "kink" the cable. Do not use in areas where visual inspection camera and cable will contact corrosive or oily substances. Do not use the cable to clear clogs or move obstructions. This is not a drain cleaner!

MAINTENANCE

WARNING

Remove batteries before cleaning.

CLEANING

Always clean the imager head and cable after use with mild detergent.

Gently clean the LCD with a clean dry cloth. Avoid rubbing too hard on the LCD.

Use only alcohol swabs to clean the connections.

Wipe the hand held display unit down with a clean dry cloth.

STORAGE

The inspection camera must be stored in a dry secure area between 0°C (32°F) and 50°C (122°F). Store the tool, battery packs, charger and all cables in its carrying case in a locked area out of the reach of children and people unfamiliar with visual inspection equipment.

CHARGER CLEANING INSTRUCTIONS

Dirt and grease may be removed from the exterior of the charger using a cloth or soft non-metallic brush. DO NOT use water or any cleaning solutions.

WARNING

Disconnect the charger from the AC outlet before performing any cleaning of the charger.

CAUTION

Remove the batteries and refer to servicing to qualified service personnel under any of the following conditions:

- If liquid has been spilled or objects have fallen into product.
- If product does not operate normally by following the operating instructions.
- If the product has been dropped or damaged in any way.
- When the product exhibits a distinct change in performance.

ACCESSORIES

Use only accessories that are recommended by the manufacturer for your model. Accessories that may be suitable for one tool may become hazardous when used on another tool.

Recommended accessories for use with your tool are available at extra cost from your local service center.

IMPORTANT: To assure product SAFETY and RELIABILITY, repairs, maintenance and adjustments should be performed by certified service centers or other qualified service organizations, always using identical replacement parts.

PROTECTING THE ENVIRONMENT

Before disposing of damaged, check with your state Environmental Protection Agency to find out about special restrictions on the disposal of tool or return them to a certified service center for recycling.



ACDelco, ACDelco Emblem and the ACDelco related graphics are General Motors Trademarks used under license to Mobiletron Electronics Co., Ltd.

MERCI D'AVOIR CHOISI CE PRODUIT

ACDelco offre des produits à des prix abordables et nous espérons que ce produit et notre support technique vous satisferont pleinement. Si vous avez besoin d'assistance, n'hésitez pas à nous contacter.

UTILISATION PREVUE

Cet outil est uniquement prévu pour une utilisation personnelle.

Cette caméra d'inspection est une plateforme numérique qui vous permet d'enregistrer des inspections visuelles dans des zones difficiles d'accès. Utilisation recommandée en extérieur.

RÈGLES GÉNÉRALES DE SÉCURITÉ

AVERTISSEMENT

LISEZ ET COMPRENEZ TOUTES LES INSTRUCTIONS.

Le non respect des instructions listées ci-dessous risquera d'engendrer une électrocution, un incendie et/ou des blessures graves. Le terme « outil électrique » dans tous les avertissements ci-dessous réfère à votre outil électrique branché sur le secteur (avec cordon) ou à votre outil électrique alimenté par une batterie (sans cordon).

CONSERVEZ CES INSTRUCTIONS EN CAS DE BESOIN FUTUR

SACHEZ RECONNAITRE LES SYMBOLES, LES MOTS, ET LES AVIS DE SECURITE

Le but des instructions de sécurité fournies dans ce manuel n'est pas de couvrir tous les cas possibles pouvant se présenter pendant le fonctionnement, la maintenance et le nettoyage des outils.

Faites toujours preuve de bon sens et faites particulièrement attention aux instructions marquées **DANGER**, **AVERTISSEMENT**, **ATTENTION** et **AVIS** dans ce manuel.



 **DANGER**

C'est le symbole d'alerte de sécurité. Il est utilisé pour vous avertir d'un risque de dommages corporels. Obéissez à tous les messages de sécurité qui suivent ce symbole pour éviter tous risques de dommages corporels.

DANGER indique une situation dangereuse imminente qui, si elle n'est pas évitée, risque d'entraîner la mort ou des dommages corporels graves.

 **AVERTISSEMENT**

AVERTISSEMENT indique une situation potentiellement dangereuse qui, si elle n'est pas évitée, risque d'entraîner la mort ou des dommages corporels graves.

 **ATTENTION**

ATTENTION indique une situation potentiellement dangereuse qui, si elle n'est pas évitée, risque d'entraîner des dommages corporels mineurs ou modérés.

REMARQUE

AVIS fournit des informations supplémentaires utiles pour

Français

l'utilisation et la maintenance de cet outil. Assurez-vous de comprendre parfaitement les AVIS indiqués.

IDENTIFICATION D'ÉTIQUETTE D'AVERTISSEMENT



Lisez les manuels avant d'utiliser le produit.



Port de protection oculaire.



Positionnez votre corps de manière bien équilibrée et stable. Ne jouez pas au plus malin lorsque vous utilisez cet outil.



Il y a un risque que vos mains, vos doigts ou d'autres parties de votre corps soient prises ou s'enroulent autour de la boîte de vitesse ou d'autres éléments en mouvement.



Risque de choc électrique.



Commission fédérale des communications (FCC en anglais).

RÈGLES IMPORTANTES DE SÉCURITÉ

⚠ DANGER

Lors de l'utilisation d'outils électriques, évitez toujours de vous exposer et de respirer des particules ou de la poussière nocives.

AVERTISSEMENT: La poussière générée par le ponçage, sciage, broyage, forage et d'autres activités de construction contient des composants chimiques connus (par l'État de Californie) pour causer le cancer, des anomalies congénitales ou d'autres problèmes de reproduction.

Voici quelques-uns de ces composants chimiques:

- Le plomb provenant des peintures à base de plomb.
- La silice cristallisée provenant des briques et du ciment et d'autres produits de maçonnerie, et l'arsenic et le chrome provenant des pièces en bois traitées chimiquement.

Votre risque d'exposition dépend de votre fréquence de travail. Pour réduire votre exposition à ces composants chimiques: Travaillez dans un endroit bien ventilé et travaillez avec des équipements de sécurité certifiés, comme des masques anti-poussière spécialement conçus pour filtrer les particules microscopiques.

AVERTISSEMENT: La manipulation de cordon d'alimentation vous expose à du plomb, un composant chimique connu par l'État de Californie pour causer le cancer, des anomalies congénitales ou d'autres problèmes de reproduction. **Lavez-vous les mains après manipulation.**

AVERTISSEMENT

Gardez votre espace de travail propre et bien éclairé. Le désordre et le manque d'éclairage sont des conditions propices aux accidents.

N'utilisez pas les outils électriques dans des atmosphères explosives, comme en présence de liquides inflammables, gaz ou poussière. Les outils électriques génèrent des étincelles risquant d'enflammer la poussière ou la fumée.

N'utilisez pas l'outil électrique dans une zone où il peut être en contact avec des câbles électriques ou des objets électriquement chargés. Le contact avec des câbles sous tension mettra les pièces métalliques exposées de l'outil également sous tension et électrocutera l'opérateur.

Utilisez l'outil électrique et les accessoires conformément aux instructions données, en tenant compte des conditions de travail et des tâches à effectuer. Utiliser l'outil électrique pour des opérations différentes de celles initialement prévues est dangereux. N'utilisez que les accessoires spécifiquement recommandés pour cet outil. L'utilisation d'autres accessoires est dangereuse.

Outros acessórios podem ser perigosos. N'utilisez pas l'outil à proximité des sources de chaleur comme des radiateurs, des bouches de chaleur, des fours ou d'autres appareils (y compris les amplificateurs) qui produisent de la chaleur.

Gardez les enfants et les spectateurs hors d'atteinte pendant le fonctionnement d'un outil électrique. Des distractions peuvent vous faire perdre le contrôle.

SÉCURITÉ ÉLECTRIQUE

AVERTISSEMENT

N'exposez pas les outils électriques à la pluie ou à l'humidité. Toute pénétration d'eau à l'intérieur de l'outil augmentera les risques de choc électrique. Séchez-vous les mains avant d'allumer/éteindre l'outil et avant d'installer/désinstaller la batterie.

⚠ AVERTISSEMENT

Restez attentif, faites attention à ce que vous faites et utilisez votre bon sens lorsque vous utilisez l'outil électrique. N'utilisez pas un outil électrique quand vous êtes fatigué ou sous l'influence de drogue, d'alcool ou de médicaments. Un moment d'inattention pendant l'utilisation de l'outil électrique peut engendrer des blessures corporelles graves.

Utilisez des équipements individuels de sécurité. Portez toujours des protections pour vos yeux. L'utilisation d'équipement de sécurité comme un masque anti-poussière, des chaussures de sécurité anti-dérapantes, un casque de sécurité ou des protections auditives réduiront les risques de blessures corporelles.

Ne jouez pas au plus malin. Gardez constamment vos appuis et votre équilibre. Ceci permet de mieux contrôler votre outil électrique dans des situations inattendues.

UTILISATION ET ENTRETIEN D'UNE BATTERIE**⚠ ATTENTION**

Cette caméra d'inspection visuelle n'est pas prévue pour des applications médicales ou des inspections individuelles.

Stockez les outils électriques non utilisés hors d'atteinte des enfants et ne laissez pas des personnes inexpérimentées utiliser ces outils ou ces instructions d'utilisation. Les outils sont dangereux dans les mains d'utilisateurs non formés.

Maintenance des outils électriques. Vérifiez qu'il n'y a aucun problème d'alignement ou de fixation des pièces mobiles, ni de cassure sur les composants ou d'autres conditions risquant d'affecter le fonctionnement de l'outil. N'utilisez pas l'outil électrique s'il émet de la fumée. S'il est endommagé, faites réparer l'outil avant de l'utiliser. De nombreux accidents sont causés par des outils mal entretenus.

Utilisez l'outil électrique, les accessoires et les forets, etc., conformément aux instructions données, en prenant en compte les conditions de travail et les tâches à effectuer. Utiliser l'outil électrique pour des opérations différentes de celles initialement prévues est dangereux. N'utilisez que les accessoires spécifiquement recommandés pour cet outil. L'utilisation d'autres accessoires est dangereux.

Nettoyez uniquement avec un chiffon sec. Certains agents de nettoyage et solvants abîment les composants en plastique et les éléments isolants. Certains de ces agents sont : l'essence, la térébenthine, les diluants pour laque, les diluants pour peinture, les agents de nettoyage chlorurés, l'ammoniac et les détergents ménagers contenant de l'ammoniac. Nettoyez la poussière et les débris des orifices. Conservez la poignée de l'appareil propre, sèche et sans huile ni graisse.

Retirez toujours la batterie avant de nettoyer l'outil.

UTILISATION ET ENTRETIEN D'UNE BATTERIE

ATTENTION

Cet outil est conçu pour être alimenté par une batterie spécifique. Ne l'utilisez pas avec une autre tension ou une alimentation différente.

Rechargez la batterie uniquement avec le chargeur spécifié par le fabricant. Un chargeur adapté à un type de batterie crée un risque d'incendie s'il est utilisé avec une autre batterie.

Utilisez les outils électriques uniquement avec les batteries spécifiées. L'utilisation d'une autre batterie constitue un risque d'incendie ou de blessures

Lorsque la batterie n'est pas utilisée, gardez-la à l'abri des autres objets métalliques comme les trombones, pièces de monnaie, clés, ciseaux, vis ou autre petit objet en métal risquant de connecter deux connecteurs entre eux. Le court-circuit des connecteurs de la batterie entraînera des étincelles, des brûlures ou un incendie.

Dans des conditions abusives, du liquide risque d'être éjecté de la batterie. Évitez tout contact. Si un contact se produit accidentellement, rincez abondamment à l'eau. Si du liquide entre en contact avec vos yeux, consultez votre médecin. Le liquide éjecté de la batterie cause des irritations ou des brûlures.

RÉPARATION

La réparation de l'outil doit être effectuée par un technicien qualifié. Toute réparation ou maintenance effectuée par un technicien non qualifié risquera de causer des blessures.

Lors de la réparation d'un outil, utilisez uniquement des pièces de rechange identiques. Suivez les instructions dans la section Maintenance de ce manuel. L'utilisation de pièces non autorisées ou le non respect des instructions de maintenance créera un risque de choc électrique ou de blessures.

RÈGLES ET SYMBOLES SPÉCIFIQUES DE SÉCURITÉ

ATTENTION

N'immergez pas la poignée ou l'afficheur dans l'eau. Ces mesures réduisent les risques de choc électrique et de dommages. La tête de l'imageur et le câble sont résistants à l'eau quand l'appareil est complètement monté, mais l'afficheur vidéo ne l'est pas.

N'installez pas la caméra d'inspection dans un endroit contenant une charge électrique sous tension. Ceci augmente les risques de choc électrique.

N'installez pas la caméra d'inspection dans un endroit contenant des éléments en mouvement. Ceci augmente les risques de blessures par enchevêtrement.

Utilisez toujours des équipements de protection individuels adéquats lors de la manipulation et de l'utilisation de la caméra d'inspection. Les tuyaux d'évacuation ou d'autres emplacements contiennent des substances chimiques, des bactéries ou d'autres produits toxiques, infectieux, ou pouvant causer des brûlures ou d'autres problèmes. Les équipements de protection adéquats incluent toujours des lunettes et des gants de sécurité, et incluent des équipements comme des gants en latex ou en caoutchouc, écran facial, masques, vêtements protecteurs, respirateurs et chaussures en acier.

Ayez une bonne hygiène. Utilisez de l'eau chaude savonneuse pour vous laver les mains et les autres parties du corps exposées aux contenus des tuyaux après la manipulation ou l'utilisation de la caméra pour inspecter des tuyaux et d'autres zones contenant des produits chimiques ou des bactéries. Ne mangez pas et ne fumez pas pendant l'opération ou la manipulation de la caméra d'inspection. Ceci permettra d'éviter la contamination par des éléments infectieux ou toxiques.

N'opérez pas la caméra d'inspection si l'opérateur ou l'outil est en contact avec l'eau. L'opération d'un outil électrique dans de l'eau est une situation propice au choc électrique.

SYMBOLES

L'étiquette sur votre outil inclut les symboles suivants. Les symboles et leurs définitions sont :

SYMBOLE	NOM	DESCRIPTION
V	Volts	Tension (potentiel)
kg	Kilogrammes	Poids
— —	Courant direct	Type de courant

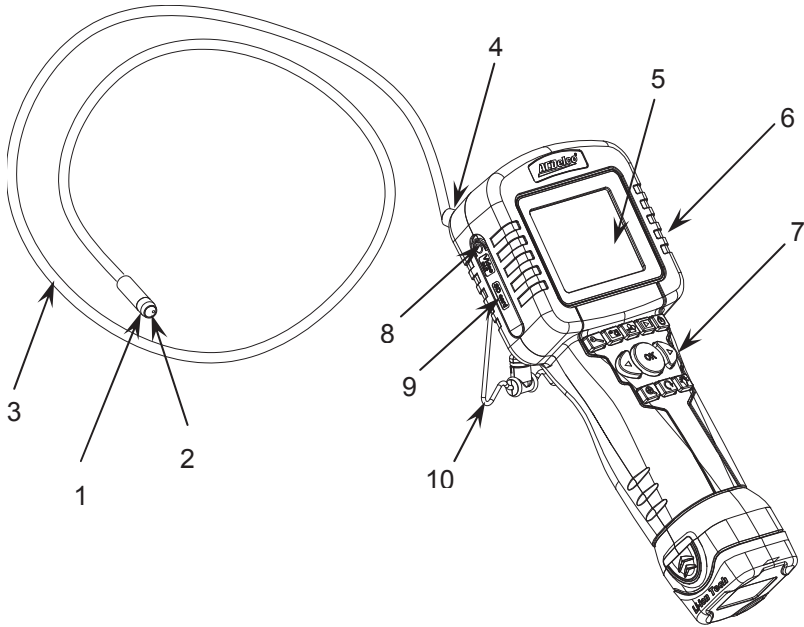

COMMANDES ET COMPOSANTS:

- | | |
|---------------------------|-------------------------------------|
| 1. Tête de la caméra | 2. Eclairage LED |
| 3. Câble de la caméra | 4. Connecteur du câble de la caméra |
| 5. Ecran LCD | 6. Port USB |
| 7. Touches de fonction | 8. Port de sortie vidéo |
| 9. Logement pour carte SD | 10. Support réglable avec crochet |

Français

SPECIFICATIONS

Numéro de modèle	ARZ1205	ARZ605
Tension	12 Vcc	6 Vcc
Écran LCD	3" couleur haute résolution	
Résolution de l'écran	320 x 240	
Diamètre de la tête de la caméra	En option (Ø3.9mm / Ø4.5mm / Ø5.5mm / Ø8mm)	
Longueur du câble de la caméra	En option (3ft. (1m) / 6ft. (2m))	
Réglage du zoom d'image	1,0x → 1,1x → 1,2x → 1,3x → 1,4x → 1,5x → 1,6x → 1,7x → 1,8x → 1,9x → 2,0x → 2,5x	
Réglage de rotation de la vue	0° → 180°	
Réglage de la luminosité de la DEL	Désactivé → 25% → 50% → 75% → Plein	
Autonomie de fonctionnement	Jusqu'à 12 heures	Jusqu'à 5 heures
Température de fonctionnement	32°F~140°F (0°C to 60°C)	
Carte mémoire (Carte SD)	4 GB (capacité jusqu'à 32 GB)	
Résistance à l'eau	Câble (avec tête de caméra)	
Batterie	AB1242L	Alcaline
	Batterie Li-ion	AA Batterie x 4
Poids de l'outil	1,58 lbs (0,72 kg)	1,50 lbs (0,68 kg)

MONTAGE

⚠ AVERTISSEMENT

Rechargez la batterie uniquement avec le chargeur spécifié par le fabricant. Pour des instructions spécifiques de chargement, lisez le manuel de l'utilisateur fourni avec le chargeur et la batterie.

INSTALLATION OU DÉINSTALLATION DE LA BATTERIE (AB1242L / AB642A)



POUR RETIRER LA BATTERIE : Appuyez sur le bouton de libération et sortez la batterie de l'outil.

Français

POUR INSTALLER LA BATTERIE : Alignez les rails sur l'outil avec quatre onglets sur la batterie et poussez la batterie à l'intérieur de l'outil jusqu'à ce qu'elle s'enclenche.

CHARGEMENT DES BATTERIES (UNIQUEMENT POUR AB642A)

1. Retirez la cartouche.
2. Insérez quatre piles AA, comme illustré.
3. Chargement de la cartouche.



CONNEXION DU CÂBLE

1. Alignez la plaquette de la douille avec le cliquet du câble.
2. Appuyez sur le câble et sur la douille en même temps et serrez solidement la gaine.

Point d'orientation
de l'installation

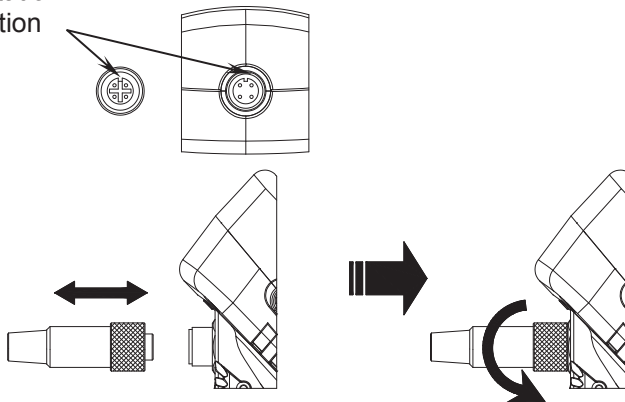

Français

INSTRUCTIONS POUR LE SUPPORT RÉGLABLE AVEC CROCHET

Vous pouvez régler le crochet entre 0° et 360° et installez le crochet de suspension suivant 8 positions.

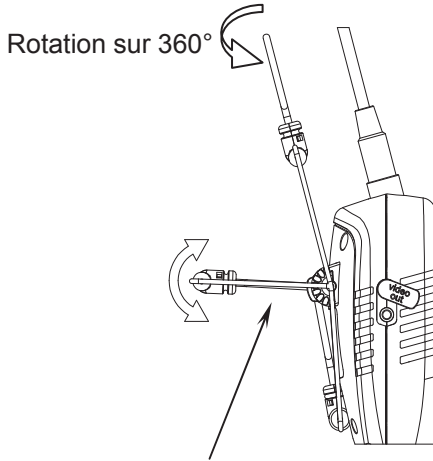

8 Positions

OPÉRATION

⚠ AVERTISSEMENT

Pour réduire les risques de blessures, portez un masque ou des lunettes de sécurité avec écrans latéraux. Retirez toujours la batterie avant de changer les accessoires ou de faire des réglages.

Mode Photo ou Vidéo

Réglage de la luminosité de la LED

Voyant d'alimentation

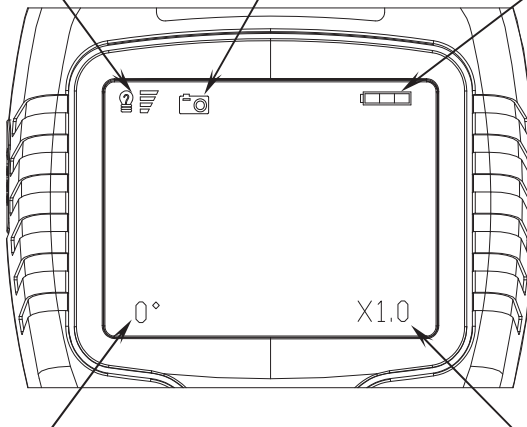

Rotation de la vue (0° or 180°)

Rapport de zoom (x1.0 – x2.5)

Français

DESCRIPTION DE L'INDICATEUR D'ALIMENTATION



Pleine charge



2/3 de la charge

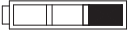

1/3 de la charge

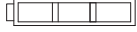

Faible charge (il est recommandé de charger la batterie immédiatement)

DESCRIPTION DES TOUCHES DE FONCTION

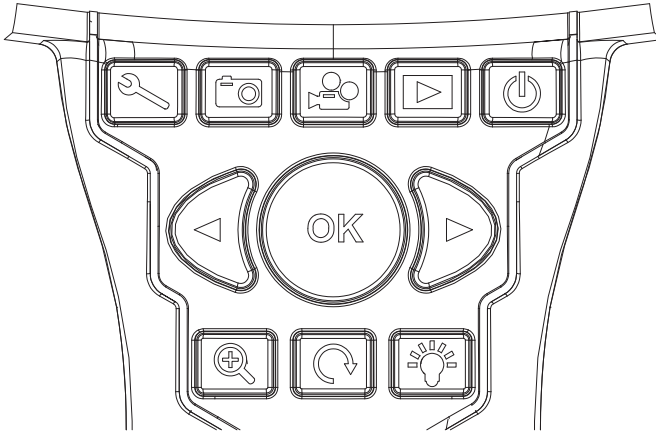

Bouton d'alimentation

Maintenez enfoncé le bouton d'alimentation  pendant 3 secondes pour allumer l'écran.

Maintenez enfoncé le bouton d'alimentation  pendant 1 seconde pour éteindre l'écran.



Bouton de réglage de luminosité de la LED

La luminosité de la LED est divisée en cinq réglages; appuyer sur le bouton de réglage de la luminosité  permet de régler la luminosité de la LED.

Affichage du réglage de la luminosité :



Flux de luminosité :

éteint (le témoin s'éteint après 1,5 secondes) → luminosité douce → luminosité moyenne → moyenne à forte luminosité → pleine luminosité



Bouton de zoom de l'écran

Appuyez sur le bouton de zoom de l'écran . Agrandissement Cycles de

1,0→1.1→1.2→1.3→1.4→1.5→1.6→1.7→1.8→1.9→2.0→2.5→1,0,

un total 11 réglages d'agrandissement.

































Bouton de rotation de la vue

Appuyez sur le bouton de rotation de la vue  pour faire pivoter l'image dans un cycle de 0°→180°→0° pour un total de 2 réglages de rotation.



Bouton des réglages des fonctions

-  **Réglage de l'heure** – sélectionnez le bouton des réglages , entrez dans le menu des réglages et sélectionnez le **réglage de l'heure** , via les boutons gauche et droit  et  et appuyez sur **OK**  pour régler la Date et l'Heure.
-  **Réglage de la luminosité de l'écran** – sélectionnez le bouton des réglages , entrez dans le menu des réglages et sélectionnez la luminosité de l'écran , via les boutons gauche et droit  &  pour régler la luminosité de l'écran.
-  **Affichage de la capacité de la mémoire** – sélectionnez le bouton des réglages , entrez dans le menu des réglages et choisissez **Affichage de la capacité de la mémoire** .
-  **Microphone activé / désactivé** – sélectionnez le bouton des réglages , entrez dans le menu des réglages et sélectionnez le microphone **activé / désactivé** , via les boutons gauche et droit  &  pour sélectionner Microphone activé ou désactivé et appuyez sur **OK**  pour quitter.
-  **Formater la carte mémoire** – sélectionnez le bouton des réglages , entrez dans le menu des réglages et choisissez de formater la carte mémoire , puis à l'aide du bouton gauche  déplacez le cadre rouge sur OUI et appuyez sur **OK**  pour confirmer le formatage.
-  **Restaurer les réglages d'usine** - cliquez sur le bouton des réglages , ouvrez le menu des réglages, puis choisissez de restaurer les réglages d'usine , puis à l'aide du bouton gauche  déplacez le cadre rouge sur OUI et appuyez sur **OK**  pour confirmer. Sélectionnez le bouton de réglage de l'heure  et l'écran affichera DATE 1/1/11 pour indiquer que les réglages d'usine ont été restaurés.



Bouton Mode Photo – pointez l'objectif et appuyez sur le bouton Photo





pour entrer en mode Photo, appuyez sur OK  pour prendre une photo.























Bouton Mode Vidéo – appuyez sur le bouton Mode Vidéo



pour entrer en mode Vidéo et appuyez sur OK  pour commencer à enregistrer. Une fois l'enregistrement terminé, appuyez à nouveau sur OK  pour enregistrer la vidéo.



Bouton Lecture

1. Mode Fichiers et mode Images - sélectionner le bouton Lecture  pour entrer en mode Fichiers, puis appuyez à nouveau sur le bouton Lecture  pour entrer en mode d'aperçu d'image. Utilisez les boutons gauche et droit  &  pour sélectionner le fichier que vous souhaitez lire.
2. **Mode Lecture** – sélectionnez le bouton Lecture , puis utilisez les boutons gauche et droit  &  pour choisir le fichier que vous souhaitez lire, puis appuyez sur OK  pour passer en mode Lecture : entrez les options  & , sélectionnez le Mode Lecture  et appuyez sur OK  pour confirmer la visualisation de la photo ou de la vidéo.
3. **Mode Supprimer** – sélectionnez le bouton Lecture , à l'aide des boutons gauche et droit  &  choisissez le fichier que vous voulez supprimer, appuyez sur OK  pour entrer en mode Lecture : entrez les options  & , sélectionnez le Mode Supprimer  et appuyez sur OK  pour confirmer la suppression.

ARRÊT AUTOMATIQUE

Arrêt automatique après cinq minutes de veille (en mode Vidéo il n'y aura pas d'arrêt automatique).

PORT DE SORTIE VIDEO

Connectez le port de sortie vidéo pour visualiser ce que voit la caméra sur un écran.

Format de sortie vidéo : NTSC

UTILISATION DE LA CAMERA D'INSPECTION VISUELLE

1. Réglez le câble pour qu'il s'adapte à l'ouverture.
2. Après vérification de l'espace de travail, insérez le câble et réglez le zoom et la lumière, le cas échéant.
3. Préparez la caméra pour l'inspection. Il est peut-être nécessaire de préformer ou de courber le câble de la caméra pour inspecter correctement la zone. N'appliquez pas un rayon de courbure inférieur à 2". Ceci risque d'endommager le câble. Lors de l'inspection d'une zone sombre, allumez d'abord la DEL avant d'insérer la caméra ou le câble.
4. N'appliquez pas une force excessive pour insérer ou extraire le câble. Ceci risque d'endommager l'appareil électrique ou la zone d'inspection. N'utilisez pas le câble ou la tête de l'imageur pour modifier les environs, nettoyer le chemin d'accès ou les zones obstruées et retirer tous les éléments autres que l'appareil d'inspection. Ceci risque d'endommager l'appareil électrique ou la zone d'inspection. N'insérez pas la caméra ou le câble dans un espace nécessitant un rayon de courbure inférieur à 2". Des courbures trop importantes risquent d'endommager le câble.
5. Une fois l'inspection terminée, sortez doucement la caméra et le câble de la zone d'inspection.

AVERTISSEMENT

Pour réduire les risques d'explosion, de choc électrique et de dommages

matériels, inspectez toujours votre espace de travail avant de commencer. Ne laissez pas les câbles entrer en contact avec des éléments électriques, chimiques, ou en mouvement.

Derrière les murs : Coupez les disjoncteurs de toute la zone de travail.

Les tuyaux à l'intérieur : Vérifiez qu'aucune charge électrique n'est appliquée aux tuyaux avant de commencer l'inspection. Ne laissez pas du liquide couler le long du câble et à l'intérieur de l'outil.

Utilisation automatique : Éteignez le moteur et laissez-le refroidir avant de commencer l'inspection.

Ne laissez pas la caméra d'inspection visuelle ou le câble entrer en contact avec de l'huile, du gaz ou d'autres matériaux corrosifs.

ATTENTION

Pour éviter d'endommager l'outil, n'appliquez pas une force excessive et ne tordez pas le câble. Ne l'utilisez pas dans des zones où la caméra d'inspection visuelle et le câble sont en contact avec des substances huileuses ou corrosives. N'utilisez pas le câble pour nettoyer et déplacer des éléments encombrants. Le câble n'est pas un nettoyeur de tuyau!

▲ AVERTISSEMENT

Retirez la batterie avant de nettoyer.

NETTOYAGE

Nettoyez toujours la tête de l'imageur et le câble avec un détergent doux après utilisation.

Nettoyez doucement le LCD avec un chiffon propre et sec. Évitez de frotter trop fort le LCD.

N'utilisez que des tampons imbibés d'alcool pour nettoyer les connexions.

Essayez l'écran portatif avec un chiffon propre et sec.

STOCKAGE

La caméra d'inspection doit être stockée dans un endroit sécurisé et sec entre 0°C (32°F) et 50°C (122°F). Stockez l'outil, les batteries, le chargeur et tous les câbles dans le boîtier de transport dans un endroit hors d'atteinte des enfants et des personnes non familières avec les équipements d'inspection visuelle.

INSTRUCTIONS DE NETTOYAGE DU CHARGEUR

La saleté et la graisse accumulées sur l'extérieur de la batterie peuvent être nettoyées à l'aide d'un chiffon ou d'une brosse non métallique douce. N'utilisez pas d'eau ni aucun produit de nettoyage.

▲ AVERTISSEMENT

Déconnectez le chargeur de la prise de courant électrique avant de le nettoyer.

▲ ATTENTION

Retirez les piles et consultez un technicien qualifié dans les cas suivants :

- Si du liquide a été renversé ou si des objets sont tombés à l'intérieur de l'appareil.
- Si vous respectez les instructions d'opération et que l'appareil ne fonctionne par correctement.
- Si l'appareil est tombé ou endommagé.
- Si l'appareil indique un changement évident de performances.

ACCESSOIRES

Utilisez uniquement les accessoires recommandés par le fabricant pour votre modèle. Les accessoires adaptés à un outil peuvent devenir dangereux s'ils sont utilisés avec un autre outil.

Les accessoires recommandés pour votre outil sont disponibles auprès de votre centre de services local pour un coût supplémentaire.

IMPORTANT: Pour garantir la SÉCURITÉ et la FIABILITÉ, les réparations, la maintenance et les réglages doivent être effectués par des centres de services certifiés ou d'autres organisations de services agréées en utilisant toujours des pièces de rechange identiques.

PROTECTION DE L'ENVIRONNEMENT

Avant de jeter les composants endommagés, vérifiez auprès de votre agence de protection de l'environnement pour connaître les restrictions spécifiques concernant le recyclage des outils ou leur retour dans un centre de recyclage agréé.



ACDelco, l'emblème de ACDelco et les illustrations associées à ACDelco sont des marques commerciales déposées de General Motors utilisées sous licence à Mobiletron Electronics Co., Ltd.

GRACIAS POR ELEGIR ESTE PRODUCTO

ACDelco le ofrece productos a un precio asequible y nos gustaría que quedara completamente satisfecho con este producto y nuestro soporte técnico. Si necesita ayuda o consejo, contacte con nosotros.

USO INTENCIONADO

Esta herramienta es sólo para uso personal.

Esta cámara de inspección es una plataforma digital que le permite realizar vídeos de inspecciones visuales en áreas de difícil acceso. Uso recomendado en interiores.

NORMAS DE SEGURIDAD GENERAL

ADVERTENCIA

LEA Y COMPRENDA TODAS LAS INSTRUCCIONES.

Si no sigue todas las instrucciones siguientes podría provocar descarga eléctrica, fuego y/o lesiones serias. El término "herramienta de potencia" en todas las advertencias listadas a continuación se refiere a su herramienta de potencia por corriente (con cable) o a herramienta de potencia (sin cable).

GUARDE ESTAS INSTRUCCIONES PARA SU REFERENCIA EN EL FUTURO

RECONOCER LOS SÍMBOLOS, PALABRAS Y ETIQUETAS DE SEGURIDAD

Las instrucciones de seguridad ofrecidas en este manual no pretenden cubrir todas las condiciones y prácticas posibles que puedan ocurrir al utilizar, mantener y limpiar las herramientas de corriente.

Utilice siempre el sentido común y preste especial atención a todos los avisos de **PELIGRO**, **ADVERTENCIA**, **PRECAUCIÓN** y **NOTA** en este manual.



Éste es el símbolo de alerta de seguridad. Se utiliza para avisarle de posibles peligros de lesiones personales. Siga todos los mensajes de seguridad junto a este símbolo para evitar posibles lesiones o muerte.

PELIGRO

PELIGRO indica una situación de peligro inminente que, si no se evita, tendrá como resultado la muerte o lesiones serias.

ADVERTENCIA

ADVERTENCIA indica una situación potencialmente peligrosa que, si no se evita, podría tener como consecuencia la muerte o lesiones serias.

PRECAUCIÓN

PRECAUCIÓN indica una situación potencialmente peligrosa que, si no se evita, podría tener como consecuencia lesiones menores o moderadas.

NOTA

NOTA ofrece información adicional que resulta útil para un uso y mantenimiento adecuados de esta herramienta. Si ve una **NOTA** asegúrese de entenderla por completo.

IDENTIFICACIÓN DE LA ETIQUETA DE ADVERTENCIA



Lea los manuales antes de utilizar el producto.



Lleve protección para los ojos.



Mantenga el cuerpo firme y equilibrado. No se sobreesfuerce al utilizar esta herramienta.



Existe el riesgo de pillarse o engancharse las manos, dedos u otras partes del cuerpo en el engranaje u otras partes móviles.



Existe el riesgo de descarga eléctrica.



Comisión Federal de Comunicaciones.

NORMAS DE SEGURIDAD IMPORTANTES

⚠ PELIGRO

Cuando utilice herramientas de corriente, evite siempre respirar y exponerse al polvo o partículas dañinas.

ADVERTENCIA: El polvo creado por el lijado, serrado, pulido, taladrado y otras actividades de la construcción contiene químicos que provocan según el Estado de California cáncer, defectos de nacimiento u otros daños reproductivos.

Algunos ejemplos de estos químicos son:

- Plomo de pinturas basadas en plomo.
- Sílice cristalino de ladrillos y cemento y otros productos de obra, y arsénico y cromo de madera tratada químicamente.

El riesgo que corre a estas exposiciones varía, dependiendo de la frecuencia con la que realice este tipo de trabajo. Para reducir su exposición a estos químicos: trabaje en un área bien ventilada, y con equipo de seguridad aprobado, como mascarillas antipolvo diseñadas especialmente para filtrar partículas microscópicas.

ADVERTENCIA: Si coge el cable de corriente de los productos con cable podría exponerle al plomo, un químico que provoca según el Estado de California cáncer y defectos de nacimiento u otros daños reproductivos. ***Lávase las manos tras manipularlos.***

ADVERTENCIA

Mantenga el área de trabajo limpia y bien iluminada. Las áreas atestadas y oscuras invitan a los accidentes.

No utilice herramientas de potencia en atmósferas explosivas, como en presencia de líquidos inflamables, gases o polvo. Las herramientas de potencia crean chispas que pueden prender el polvo o el humo.

No utilice la herramienta de potencia en un área donde podría contactar con cables eléctricos o un objeto cargado eléctricamente. El contacto con un cable "vivo" u objeto también expondrá las partes metálicas de la herramienta en "vivo" y descargar en el usuario.

Utilice la herramienta de potencia y los accesorios según estas instrucciones, teniendo en cuenta las condiciones de trabajo y el trabajo que se va a realizar. El uso de la herramienta de potencia en operaciones diferentes a las que está destinada podría provocar una situación de peligro. Utilice solamente accesorios específicamente recomendados para esta herramienta.

Otros accesorios podrían ser peligrosos. No utilice la unidad cerca de fuentes de calor como radiadores, acumuladores de calor, estufas u otros aparatos (incluyendo amplificadores) que produzcan calor.

Mantenga a los niños y curiosos lejos de una herramienta de potencia. Las distracciones pueden provocar que pierda el control de la máquina.

SEGURIDAD ELÉCTRICA

ADVERTENCIA

No exponga las herramientas de potencia a la lluvia o ambientes húmedos. Si entra agua en una herramienta de potencia aumentará el riesgo de descarga. Séquese las manos antes de encender o apagar la herramienta y antes de quitar o instalar la batería.

⚠ ADVERTENCIA

Manténgase atento, mire lo que está haciendo y utilice el sentido común cuando trabaje con una herramienta de potencia. No utilice una herramienta de potencia si está cansado o bajo la influencia de drogas, alcohol o medicación. Un momento de distracción durante la utilización de herramientas de potencia puede resultar en graves lesiones personales.

Utilice equipo de seguridad personal. Lleve siempre protección en los ojos. El equipo de seguridad como una máscara antipolvo, zapatos de seguridad antideslizantes, casco duro y protección auditiva, cuando se utiliza en las condiciones adecuadas, reducirá las lesiones personales.

No realice sobreesfuerzos. Manténgase bien apoyado y equilibrado con los pies en todo momento. Esto permite un mejor control de la herramienta de potencia en situaciones inesperadas.

USO Y CUIDADOS DE LA BATERÍA DE LA HERRAMIENTA DE POTENCIA**⚠ PRECAUCIÓN**

Esta cámara de inspección visual no ha sido diseñada para uso médico o inspección personal.

Guarde la herramienta de potencia fuera del alcance de los niños y no deje que personas que desconozcan su uso o estas instrucciones la utilicen. Las herramientas de potencia son peligrosas en manos de usuarios inexpertos.

Realice el mantenimiento de las herramientas de potencia. Compruebe si hay partes desviadas o dobladas, partes rotas o cualquier otro estado que pueda afectar a la operación de la herramienta de potencia. No utilice la herramienta de potencia si emite humo u olores. Si se daña, lleve la herramienta de potencia al servicio de reparación antes de volver a usarla. Muchos accidentes son provocados por herramientas de potencia con un mantenimiento incorrecto.

Utilice la herramienta de potencia, los accesorios y las brocas, etc. según estas instrucciones, teniendo en cuenta las condiciones de trabajo y el trabajo que se va a realizar. El uso de la herramienta de potencia en operaciones diferentes a las que está destinada podría provocar una situación de peligro. Utilice solamente accesorios específicamente recomendados para esta herramienta. Otros accesorios podrían ser peligrosos.

Limpiar sólo con un trapo seco. Ciertos agentes de limpieza y disolventes pueden dañar los plásticos y otras partes aisladas. Algunos ejemplos son: gasolina, aguarrás, disolvente de laca, disolvente de pintura, disolventes de limpieza con cloro, amoníaco y detergentes domésticos con amoníaco. Limpie el polvo y los restos de las rejillas de ventilación. Mantenga el asa del aparato limpia, seca y sin aceite o grasa.

Simple quite la batería antes de la limpieza.

PRECAUCIÓN

Esta herramienta ha sido diseñada para su uso con una batería específica. No utilice otro voltaje o fuente de alimentación.

Recargar sólo con el cargador especificado por el fabricante. Un cargador apropiado para un tipo de batería puede suponer un riesgo si se utiliza con otra batería distinta.

Utilice herramientas de potencia sólo con las baterías específicamente designadas. El uso de cualquier otra batería podría provocar lesiones y fuego.

Cuando una batería no se utiliza, guárdela lejos de otros objetos de metal como clips para papel, monedas, llaves, clavos, tornillos u otros pequeños objetos de metal que puedan conectar un terminal con otro. Si los terminales de la batería se unen podría provocar quemaduras o un fuego.

En condiciones de uso abusivo, podría salir líquido de la batería; evite el contacto directo. Si entra en contacto accidental, lávese bien con agua. Si el líquido entra en contacto con los ojos, además de lavarse, busque ayuda médica. El líquido expulsado de una batería puede causar irritación o quemaduras.

SERVICIO

Las reparaciones de la herramienta deben ser realizadas sólo por personal técnico cualificado. La reparación o mantenimiento realizados por personal no cualificado podría provocar el riesgo de lesiones.

Cuando repare una herramienta, utilice solamente partes de repuesto idénticas. Siga las instrucciones de la sección Mantenimiento en este manual. El uso de partes no autorizadas o si no sigue las instrucciones de mantenimiento puede provocar el riesgo de descarga o lesiones.

NORMAS Y SÍMBOLOS DE SEGURIDAD ESPECÍFICOS

PRECAUCIÓN

No sumergir el asa o la pantalla en el agua. De esa manera reducirá el riesgo de descarga eléctrica y daños. El cabezal de imagen y el cable son resistentes al agua cuando la unidad está completamente montada, pero la pantalla de vídeo no lo es.

No coloque la cámara de inspección en un lugar que pueda contener carga eléctrica activa. Esto aumenta el riesgo de descarga eléctrica.

No coloque la cámara de inspección en un lugar que pueda contener partes móviles. Esto aumenta el riesgo de lesiones enredos.

Utilice siempre el equipo de protección personal apropiado cuando sostenga y utilice la cámara de inspección. Los desagües y otras zonas pueden contener químicos, bacterias y otras sustancias que pueden ser tóxicas, infecciosas, causar quemaduras u otras lesiones. El equipo de protección personal apropiado siempre incluye gafas y guantes de seguridad y puede incluir equipos como guantes de látex o goma, máscaras, gafas protectoras, ropa de protección, respiradores y botas con punta de acero.

Mantenga un buena higiene. Utilice agua caliente con jabón para lavarse las manos y otras partes del cuerpo expuestas para quitarse el contenido tras llevar o utilizar la cámara de inspección para inspeccionar desagües u otras áreas que puedan contener químicos o bacterias. No coma ni fume durante mientras utiliza o transporta la cámara de inspección. Esto ayudará a prevenir la contaminación con materiales tóxicos o infecciosos.

No utilice la cámara de inspección si el usuario o la herramienta están sobre el agua. Si utiliza una herramienta eléctrica sobre el agua aumenta el riesgo de descarga eléctrica.

SÍMBOLOS

La etiqueta de la herramienta puede incluir los símbolos siguientes. Los símbolos y sus definiciones son los siguientes:

SÍMBOLO	NOMBRE	EXPLICACIÓN
V	Voltios	Voltaje (potencial)
kg	Kilogramos	Peso
===	Corriente Directa (DC)	Tipo de corriente

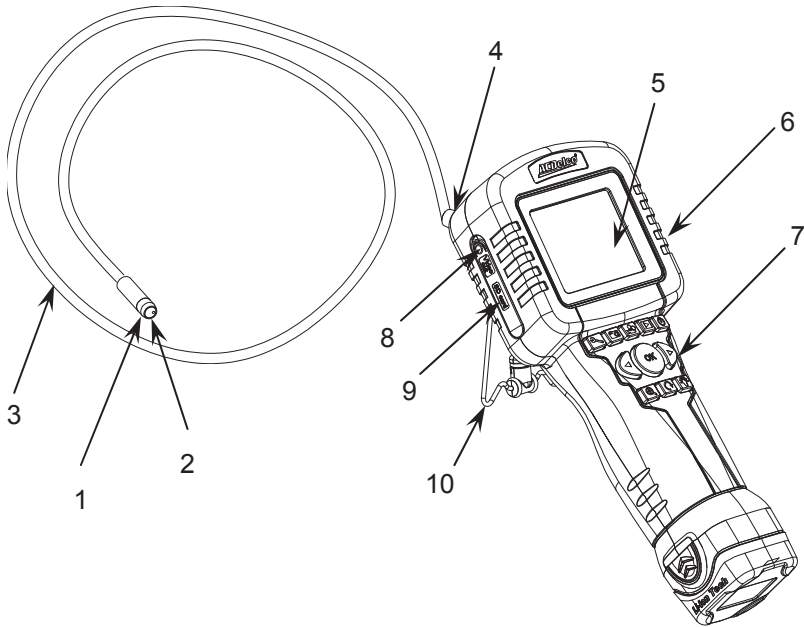

CONTROLES Y COMPONENTES:

- | | |
|---------------------------|------------------------------------|
| 1. Cabezal de la cámara | 2. Iluminación LED |
| 3. Cable de la cámara | 4. Conector del cable de la cámara |
| 5. Pantalla LCD | 6. Puerto USB |
| 7. Teclas de función | 8. Puerto de salida de vídeo |
| 9. Ranura para tarjeta SD | 10. Soporte ajustable con gancho |

ESPECIFICACIONES

Número de modelo	ARZ1205	ARZ605
Voltaje	12 Vdc	6 Vdc
Pantalla LCD	Color de alta resolución de 3"	
Resolución de pantalla	320 x 240	
Diámetro del cabezal de la cámara	Opcional (Ø3.9mm / Ø4.5mm / Ø5.5mm / Ø8mm)	
Longitud del cable de la cámara	Opcional (3ft. (1m) / 6ft. (2m))	
Configuración del zoom de la imagen ajustable	1,0x → 1,1x → 1,2x → 1,3x → 1,4x → 1,5x → 1,6x → 1,7x → 1,8x → 1,9x → 2,0x → 2,5x	
Configuración del giro de visión	0° → 180°	
Configuración del brillo del LED	Des → 25% → 50% → 75% → Completo	
Tiempo operativo	Hasta 12 horas	Hasta 5 horas
Temperatura en funcionamiento	32°F~140°F (0°C to 60°C)	
Tarjeta de memoria (Tarjeta SD)	4 GB (Capacidad de hasta 32 GB)	
Resistencia al agua	Cable (con cabezal de la cámara)	
Batería	AB1242L	Alcalinas
	Batería de litio	AA Batería x 4
Peso de la herramienta	1,58 lbs (0,72 kg)	1,50 lbs (0,68 kg)

MONTAJE**⚠ ADVERTENCIA**

Recargar sólo con el cargador especificado para la batería. Para instrucciones específicas de carga, lea el manual del usuario incluido con el cargador y la batería.

INSTALAR O QUITAR LA BATERÍA (AB1242L/AB642A)

PARA QUITAR LA BATERÍA: Suelte el botón de liberación de la batería y tire de la batería para sacarla de la herramienta.

PARA INSTALAR LA BATERÍA: Alinee los raíles de la herramienta con las cuatro lengüetas de la batería e introduzca la batería en el interior de la herramienta hasta que quede bloqueada en su lugar.

Español

COLOCAR LAS BATERÍAS (SÓLO PARA AB642A)

1. Quite el cartucho.
2. Inserte cuatro baterías AA, como se muestra.
3. Cargue el cartucho.



CONECTAR EL CABLE

1. Alinee la lengüeta de la boca con el retén en el cable.
2. Presione el cable y la boca a la vez y apriete bien la manga.

Punto de orientación
para la instalación

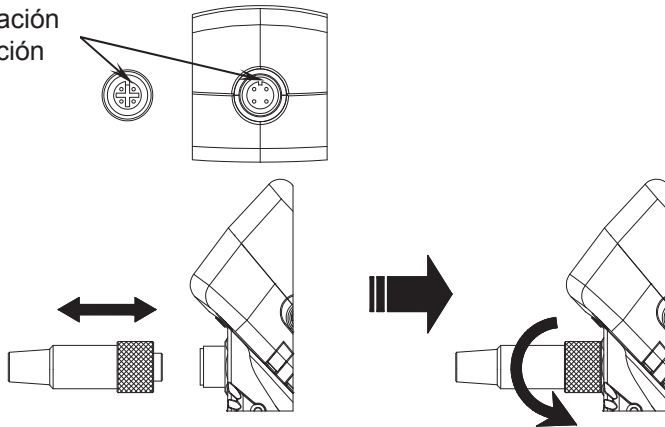

Español

INSTRUCCIONES PARA EL SOPORTE AJUSTABLE CON GANCHO

Puede ajustar el gancho entre 0° y 360° , y colocar la percha soporte con 8 posiciones.

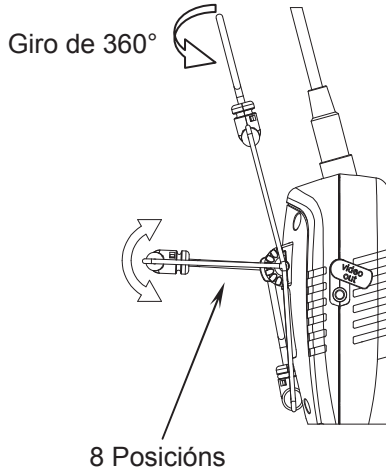

OPERACIÓN



ADVERTENCIA

Para reducir el riesgo de lesión, lleve gafas de seguridad o gafas con protección lateral. Siempre quite la batería antes de cambiar los accesorios o realizar ajustes.

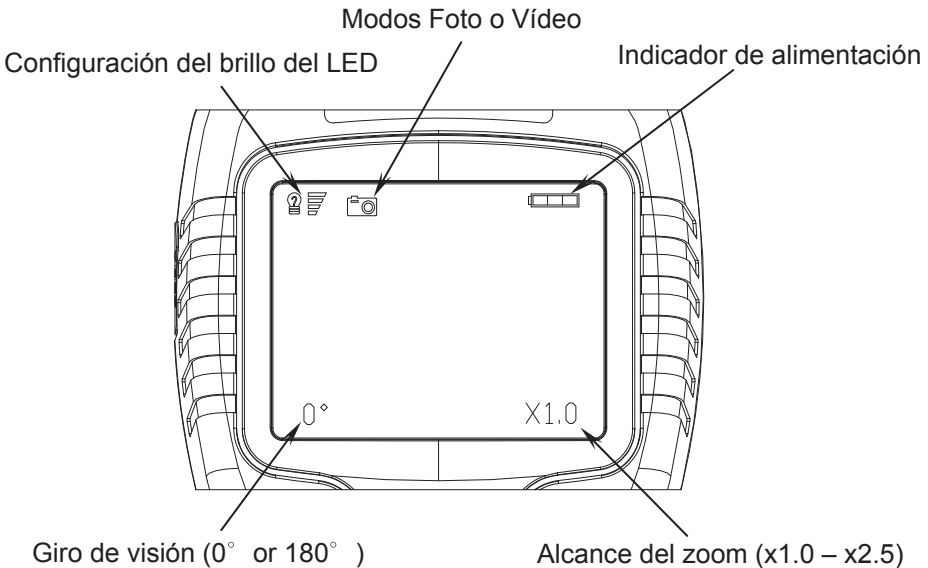

Español

DESCRIPCIÓN DEL INDICADOR DE ALIMENTACIÓN



Completa



2/3 de carga



1/3 de carga

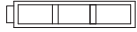

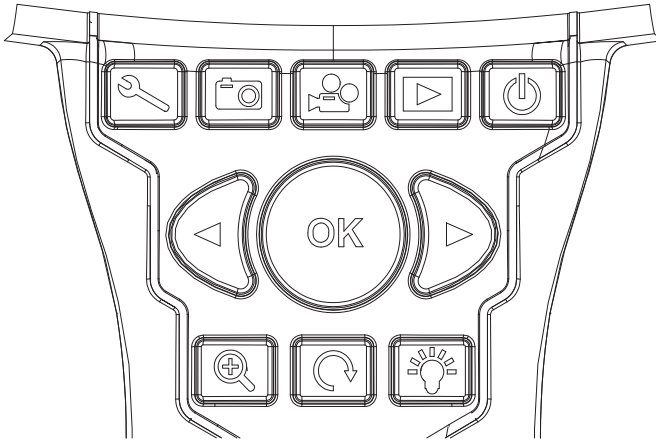

Poca carga (se recomienda cargar la batería inmediatamente)

DESCRIPCIÓN DE LAS TECLAS DE FUNCIÓN



Botón de encendido / apagado

Mantenga presionado el botón de alimentación  durante 3 segundos para encender la pantalla.

Mantenga presionado el botón de alimentación  durante 1 segundo para apagar la pantalla.



Botón de configuración del brillo del LED

El brillo del LED está dividido en cinco ajustes; presionando el botón de configuración del brillo  ajustará el brillo del LED.

Español

Pantalla de
ajuste del
brillo:



Flujo del brillo:

apagado (la luz se
apaga tras 1,5
segundos)



brillo
suave



brillo
medio



brillo
medio-alto



brillo
completo



Botón del zoom de pantalla

Presione el botón del zoom de pantalla . Ampliación Cambia de

1.0→1.1→1.2→1.3→1.4→1.5→1.6→1.7→1.8→1.9→2.0→2.5→1.0,

un total de 11 ajustes de ampliación.



Botón de giro de vista

Presione  el botón giro de vista para girar la imagen entre 0°→180°→0°



para un total de 2 ajustes de giro.





Botón de configuración de función

-  **Ajuste de la hora** – seleccione el botón de configuración , entre en el menú de configuración y **seleccione Ajuste de hora** , con los botones izquierdo y derecho  y  y presione **OK**  para ajustar la fecha y hora.
-  **Ajuste del brillo de la pantalla** – seleccione el botón de configuración , entre en el menú de configuración y seleccione el brillo de la pantalla , con los botones izquierdo y derecho  &  para ajustar el brillo de la pantalla.
-  **Visualización de la capacidad de la memoria** – seleccione el botón de configuración , entre en el menú de configuración y elija **Mostrar capacidad de memoria** .
-  **Micrófono encendido / apagado** – seleccione el botón de configuración , entre en el menú de configuración y seleccione para el micrófono **encendido / apagado** , con los botones izquierdo y derecho  &  para seleccionar encendido o apagado y presione **OK**  para salir.
-  **Formatear tarjeta de memoria** – seleccione el botón de configuración , entre en el menú de configuración y elija si formatear la tarjeta de memoria , luego, con el botón izquierdo  mueva el cuadro rojo hacia **SÍ** y presione **OK**  para confirmar formatear.
-  **Restablecer los valores de fábrica** – seleccione el botón de configuración , entre en el menú de configuración y elija restablecer la configuración de fábrica , luego, con el botón izquierdo  mueva el cuadro rojo hacia **SÍ** y presione **OK**  para confirmar. Seleccione el botón de ajuste de la hora  y la pantalla mostrará **DATE 1/01/11** para comprobar que se ha restablecido la configuración de fábrica.























Botón de modo foto – apunte con el objetivo y presione el botón Foto  para entrar en el modo Foto, presione OK  para tomar una foto.



Botón de modo vídeo – presione el botón del modo Vídeo  para entrar en el modo vídeo y presione OK  para iniciar la grabación. Tras completarse la grabación, presione OK  de nuevo para guardar el vídeo.



Botón reproducir

1. Modo archivo y modo imágenes – seleccione el botón reproducir  para entrar en el modo de archivo, luego presione el botón reproducir de nuevo  para entrar en el modo de vista previa de imagen. Utilice los botones izquierdo y derecho  &  para seleccionar el archivo que desea reproducir.
2. **Modo reproducción** – seleccione el botón reproducir , luego utilice los botones izquierdo y derecho  &  para elegir el archivo que desea reproducir y presione OK  para entrar en modo reproducción: entre en  &  opciones, seleccione el modo Reproducción  y presione OK  para confirmar la visualización de la foto o el vídeo.
3. **Modo eliminar** – seleccione el botón reproducir , utilice los botones izquierdo y derecho  &  elija el archivo que desea eliminar, presione OK  para entrar en el modo reproducción: entre en  &  opciones, seleccione modo Eliminar  y presione OK  para confirmar la eliminación.

APAGADO AUTOMÁTICO

Apagado automático tras cinco minutos de suspensión (en el modo vídeo no se apagará automáticamente).

PUERTO DE SALIDA DE VÍDEO

Conecte el Puerto de salida de vídeo para dar salida a lo que la cámara está visualizando y mostrarlo.

Formato de salida de vídeo: NTSC

UTILIZAR LA CÁMARA DE INSPECCIÓN VISUAL

1. Ajuste el cable para que se ajuste bien a la apertura.
2. Tras comprobar los peligros del lugar de trabajo, inserte el cable y ajuste el zoom y la iluminación al nivel deseado.
3. Prepare la cámara para la inspección. La cámara puede necesitar un preajuste o doblarla para poder inspeccionar el área mejor. No intente formar dobleces inferiores a un radio de 2". Esto podría dañar el cable. Para inspeccionar un lugar oscuro, encienda los LEDs antes de insertar la cámara o el cable.
4. No ejerza demasiada fuerza para insertar o sacar el cable. Esto podría dañar el dispositivo eléctrico o el área de inspección. No utilice el cable o el cabezal de imagen para modificar el lugar, limpiar el camino o las zonas atascadas o para cualquier otro uso distinto a la inspección. Esto podría dañar el dispositivo eléctrico o el área de inspección. No inserte la cámara o el cable en un lugar que necesite menos de un radio de doblez de 2". Los dobleces fuertes podrían dañar el cable.
5. Cuando haya completado la inspección, saque con cuidado la cámara y el cable del área de inspección.

ADVERTENCIA

Para reducir el riesgo de explosión, descarga eléctrica y daños

a la propiedad, compruebe siempre el área de trabajo antes de comenzar un trabajo. No deje que el cable entre en contacto con objetos peligrosos eléctricos, químicos o partes móviles.

Detrás de las paredes: Desconecte el interruptor principal de corriente de toda la zona.

En el interior de tuberías: Asegúrese de que no haya carga eléctrica en las tuberías antes de comenzar la inspección. No deje que entre líquido en el cable ni en la herramienta.

Uso automático: Apague el motor y deje que se enfríe antes de comenzar la inspección.

No deje que la cámara de inspección o el cable entren en contacto con aceite, gas u otros materiales corrosivos.

PRECAUCIÓN

Para reducir el riesgo de daños en la herramienta, no ejerza mucha fuerza ni "retuerza" el cable. No utilizar en áreas donde la cámara de inspección visual y el cable contacten con sustancias corrosivas o aceitosas. No utilizar el cable para limpiar atascos o mover obstáculos. ¡Esto no es un limpiador de tuberías!

MANTENIMIENTO

ADVERTENCIA

Quite las baterías antes de la limpieza.

LIMPIEZA

Siempre limpie el cabezal de imagen y el cable tras su uso con detergente suave.

Limpie con suavidad la pantalla LCD con un trapo limpio y seco. Evite frotar demasiado la pantalla LCD.

Utilice solamente algodones con alcohol para limpiar los conectores.

Limpie la pantalla móvil con un trapo seco limpio y seco.

ALMACENAMIENTO

La cámara de inspección debe guardarse en un lugar seguro entre 0°C (32°F) y 50°C (122°F). Guarde la herramienta, baterías, cargador y todos los cables en su maletín de transporte en un lugar cerrado, fuera del alcance de los niños y de personas que desconozcan el uso de equipos de inspección visual.

INSTRUCCIONES DE LIMPIEZA DEL CARGADOR

La suciedad y la grasa pueden quitarse del exterior del cargador utilizando un trapo o un cepillo suave no metálico. NO utilice agua ni soluciones de limpieza.

ADVERTENCIA

Desconecte el cargador de la toma AC antes de limpiarlo.

PRECAUCIÓN

Si se da alguna de las siguientes circunstancias, quite las baterías y lleve la unidad a un servicio técnico cualificado:

- Si se ha derramado líquido o han entrado objetos en el interior del producto.
- Si el producto no funciona con normalidad siguiendo las instrucciones de uso.
- Si el producto se ha caído o dañado de algún modo.
- Cuando el aparato presente un cambio en su funcionamiento.

ACCESORIOS

Utilice solamente accesorios recomendados por el fabricante para su modelo. Los accesorios que pueden ser útiles para una herramienta pueden convertirse en peligrosos al utilizarlos en otra herramienta.

Los accesorios recomendados para usarlos con la herramienta están disponibles para su compra en su centro local de servicios.

IMPORTANTE: Para una mayor SEGURIDAD y FIABILIDAD del producto, las reparaciones, mantenimiento y ajustes deberán realizarse en centros de servicio oficiales u otros servicios técnicos cualificados, utilizando siempre componentes idénticos.

PROTECCIÓN DEL MEDIOAMBIENTE

Antes de tirar una unidad dañada, consulte a su Agencia de Protección Medioambiental si existen restricciones especiales sobre la retirada de herramientas o para devolverlas a un centro de servicios para su reciclaje.



ACDelco, el Emblema ACDelco y los gráficos relacionados con ACDelco son Marcas de General Motors usados bajo la licencia de Mobiletron Electronics Co., Ltd.